



牧田®

牧田牌  
专业电动工具

使用说明书

充电式电圆锯

HS014G

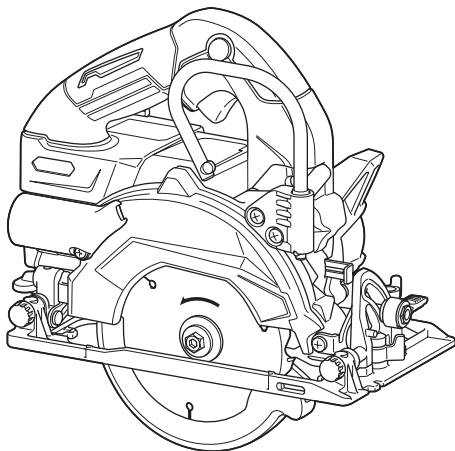

使用前请阅读。保留备用。

# 规格

型号:	HS014G	
锯片直径	125 mm	
最大切割深度	0° 时	47 mm
	45° 斜切时	30 mm
	-15° 斜切时	20 mm
空载速度	6,400 r/min	
额定电压	D.C. 36 V - 40 V (最大)	
总长度 (含BL4040)	264 mm	
净重	3.0 - 3.3 kg	

- 生产者保留变更规格不另行通知之权利。
- 规格可能因销往国家之不同而异。
- 净重值包含使用说明书中指定的正常安全使用时所需附件和电池组的最轻及最重组合。

## 适用电池组和充电器

电池组	BL4020 / BL4025 / BL4040 / BL4040F
充电器	DC40RA / DC40RB / DC40RC / DC40WA / BCC01 / BCC02

- 部分以上所列电池组和充电器是否适用视用户所在地区而异。

**警告：** 请仅使用以上所列电池组和充电器。使用其他类型的电池组或充电器可能会导致人身伤害和/或失火。

## 符号

以下显示本设备可能会使用的符号。在使用工具之前，请务必理解其含义。



阅读使用说明书。



佩戴护目镜。



仅限于欧盟国家  
由于本设备中包含有害成分，因此废弃的电气和电子设备、蓄电池和普通电池可能会对环境和人体健康产生负面影响。

请勿将电气和电子工具或电池与家庭普通废弃物放在一起处置！

根据欧洲关于废弃电气电子设备、蓄电池和普通电池的指令及其国家层面的修订法案，废弃的电气设备、普通电池和蓄电池应当单独存放并递送至城市垃圾收集点，根据环保法规进行处置。

此规定由标有叉形标志的带轮垃圾桶符号表示。

## 用途

本工具用于木材中笔直的纵向和交叉切割以及以一定角度的斜切割（工具与工件紧密接触）。

# 安全警告

## 电动工具通用安全警告

### 警告!

阅读随电动工具提供的所有安全警告、说明、图示和规定。不遵照以下所列说明会导致电击、着火和/或严重伤害。

## 保存所有警告和说明书以备查阅。

警告中的术语“电动工具”是指市电驱动（有线）电动工具或电池驱动（无线）电动工具。

### 工作场地的安全

1. 保持工作场地清洁和明亮。杂乱和黑暗的场地会引发事故。
2. 不要在易爆环境，如有易燃液体、气体或粉尘的环境下操作电动工具。电动工具产生的火花会点燃粉尘或气体。
3. 操作电动工具时，远离儿童和旁观者。注意力不集中会使你失去对工具的控制。

### 电气安全

1. 电动工具插头必须与插座相配。绝不能以任何方式改装插头。需接地的电动工具不能使用任何转换插头。未经改装的插头和相配的插座将降低电击风险。
2. 避免人体接触接地表面，如管道、散热器和冰箱。如果你身体接触接地表面会增加电击风险。
3. 不得将电动工具暴露在雨中或潮湿环境中。水进入电动工具将增加电击风险。
4. 不得滥用软线。绝不能用软线搬运、拉动电动工具或拔出其插头。使软线远离热源、油、锐边或运动部件。受损或缠绕的软线会增加电击风险。
5. 当在户外使用电动工具时，使用适合户外使用的延长线。适合户外使用的电线将降低电击风险。
6. 如果无法避免在潮湿环境中操作电动工具，应使用带有剩余电流装置（RCD）保护的电源。RCD的使用可降低电击风险。
7. 电动工具会产生对用户无害的电磁场（EMF）。但是，起搏器和其他类似医疗设备的用户应在操作本电动工具前咨询其设备的制造商和/或医生寻求建议。

### 人身安全

1. 保持警觉，当操作电动工具时关注所从事的操作并保持清醒。当你感到疲倦，或在有药物、酒精或治疗反应时，不要操作电动工具。在操作电动工具时瞬间的疏忽会导致严重人身伤害。
2. 使用个人防护装置。始终佩戴护目镜。防护装置，诸如适当条件下使用防尘面具、防滑安全鞋、安全帽、听力防护等装置能减少人身伤害。
3. 防止意外起动。在连接电源和/或电池包、拿起或搬运工具前确保开关处于关闭位置。手指放在开关上搬运工具或开关处于接通时通电会导致危险。
4. 在电动工具接通之前，拿掉所有调节钥匙或扳手。遗留在电动工具旋转零件上的扳手或钥匙会导致人身伤害。
5. 手不要过分伸展。时刻注意立足点和身体平衡。这样能在意外情况下能更好地控制住电动工具。
6. 着装适当。不要穿宽松衣服或佩戴饰品。让你的头发和衣服远离运动部件。宽松衣服、佩饰或长发可能会卷入运动部件。
7. 如果提供了与排屑、集尘设备连接用的装置，要确保其连接完好且使用得当。使用集尘装置可降低尘屑引起的危险。
8. 不要因为频繁使用工具而产生的熟悉感而掉以轻心，忽视工具的安全准则。某个粗心的动作可能在瞬间导致严重的伤害。
9. 使用电动工具时请始终佩带护目镜以免伤害眼睛。护目镜须符合美国ANSI Z87.1、欧洲EN 166或者澳大利亚/新西兰的AS/NZS 1336的规定。在澳大利亚/新西兰，法律要求佩带面罩保护脸部。

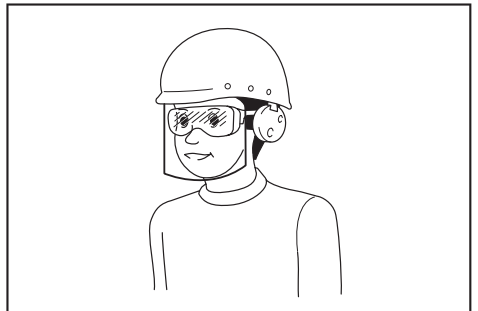

雇主有责任监督工具操作者和其他近工作区域人员佩带合适的安全防护设备。

## 电动工具使用和注意事项

1. 不要勉强使用电动工具，根据用途使用合适的电动工具。选用合适的按照额定值设计的电动工具会使你工作更有效、更安全。
2. 如果开关不能接通或关断电源，则不能使用该电动工具。不能通过开关来控制电动工具是危险的且必须进行修理。
3. 在进行任何调节、更换附件或贮存电动工具之前，必须从电源上拔掉插头和/或卸下电池包（如可拆卸）。这种防护性的安全措施降低了电动工具意外起动的风险。
4. 将闲置不用的电动工具贮存在儿童所及范围之外，并且不允许不熟悉电动工具和不了解这些说明的人操作电动工具。电动工具在未经培训的使用者手中是危险的。
5. 维护电动工具及其附件。检查运动部件是否调整到位或卡住，检查零件破损情况和影响电动工具运行的其他状况。如有损坏，应在使用前修理好电动工具。许多事故是由维护不良的电动工具引发的。
6. 保持切削刀具锋利和清洁。维护良好地有锋利切削刃的刀具不易卡住而且容易控制。
7. 按照使用说明书，并考虑作业条件和要进行的作业来选择电动工具、附件和工具的刀头等。将电动工具用于那些与其用途不符的操作可能会导致危险情况。
8. 保持手柄和握持表面干燥、清洁，不得沾有油脂。在意外的情况下，湿滑的手柄不能保证握持的安全和对工具的控制。
9. 使用本工具时，请勿佩戴可能会缠绕的布质工作手套。布质工作手套卷入移动部件可能会造成人身伤害。

## 电池式工具使用和注意事项

1. 仅使用生产者规定的充电器充电。将适用于某种电池包的充电器用到其他电池包时可能会发生着火危险。
2. 仅使用配有专用电池包的电动工具。使用其他电池包可能会产生伤害和着火危险。
3. 当电池包不用时，将它远离其他金属物体，例如回形针、硬币、钥匙、钉子、螺钉或其他小金属物体，以防电池包一端与另一端连接。电池组端部短路可能会引起燃烧或着火。

4. 在滥用条件下，液体可能会从电池组中溅出；应避免接触。如果意外碰到液体，用水冲洗。如果液体碰到了眼睛，还应寻求医疗帮助。从电池中溅出的液体可能会发生腐蚀或燃烧。
5. 不要使用损坏或改装过的电池包或工具。损坏或改装过的电池组可能呈现无法预测的结果，导致着火、爆炸或伤害。
6. 不要将电池包暴露于火或高温中。电池包暴露于火或高于130℃的高温中可能导致爆炸。
7. 遵循所有充电说明。不要在说明书中指定的温度范围之外给电池包或电动工具充电。不正确或在指定的温度范围外充电可能会损坏电池和增加着火的风险。

## 维修

1. 让专业维修人员使用相同的备件维修电动工具。这将保证所维修的电动工具的安全。
2. 决不能维修损坏的电池包。电池包仅能由生产者或其授权的维修服务商进行维修。
3. 上润滑油及更换附件时请遵循本说明书指示。

## 充电式电圆锯使用安全警告

### 锯割步骤：

1. **▲危险：让手始终远离锯割区域和锯片。**如果双手都握住圆锯，就不会切到手。
2. 不得接触工件的下面。护罩不能防止工件下方锯片的危险。
3. 将锯割深度调至工件的厚度。能看到在工件下方露出的锯齿应不到一个齿高。
4. 不得手持工件或将工件架在腿上进行锯割，应将工件固定在一个稳定的平台上。适当支撑工件对减少人身伤害，锯片卡住或操作失控是至关重要的。

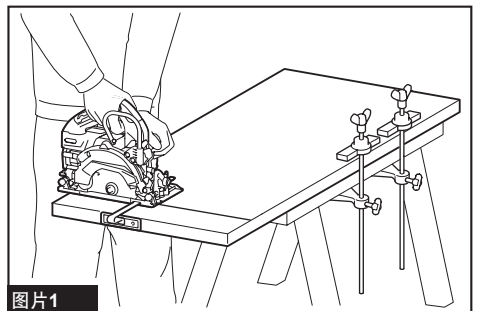

图片1

5. 当在锯割附件可能触及暗线的场合进行操作时，要通过绝缘握持面握持工具。锯割附件碰到带电导线会使工具外露的金属零件带电而使操作者受到电击。
6. 当锯割时，始终使用劈锯靠栅和直边导向器。这样会改善锯割精度并减小锯片卡住的几率。
7. 始终使用具有正确轴孔尺寸和形状(方形或圆形)的锯片。如果锯片与圆锯夹装部件不符将引起偏心运转而导致失控。
8. 不得使用损坏的或尺寸不符的垫圈或螺栓。为达到最佳操作性能并确保安全操作，锯片垫圈及螺栓是为所使用的圆锯专门设计的。

#### 回弹的原因和相关警告：

- 回弹是当锯片受挤压，被卡住或偏离中心时受到的突然反作用，使圆锯不受控制地抬起并脱离工件冲向操作者。
- 当锯片受挤压或被收拢的切口紧紧卡住时，锯片堵转且电动机反作用力驱使整机向操作者快速弹回。
- 如果锯片发生扭曲或偏离锯割面，锯片后边缘上的锯齿会挖入木材上表面从而使锯片爬出切口并向操作者回弹。

回弹是误用圆锯和 / 或不正确操作步骤或条件导致的结果，采取以下适当预防措施能避免回弹：

1. 紧握圆锯的把手，双臂放置得能抵住回弹力。身体处于圆锯的任意一侧，不要对准锯片。回弹会导致圆锯向后弹起，但如果采取适当的防备措施，操作者可以控制住回弹力。
2. 当锯片卡住，或因任何原因导致锯割中断时，释放开关扳机并保持圆锯在材料中不移动，直到锯片完全停止。不得在锯片处于运转或可能发生回弹的情况下尝试将圆锯从工件中移出或向后拉动圆锯。调查并采取纠正措施以消除锯片卡住的原因。
3. 当在工件中重新起动车锯时，将锯片对准切口而不使锯齿插入材料中。如果锯片卡住了，工具重新起动车时，锯片会爬出工件或从工件上回弹。
4. 支撑大型板料以减少锯片受挤压和回弹的风险。大型板料会因自重而下垂，支撑物必须放置在板料下面的两侧，靠近锯割线和板料边缘。

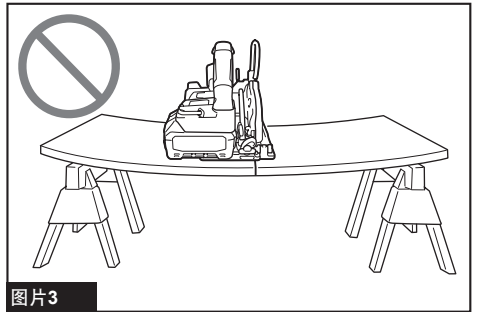
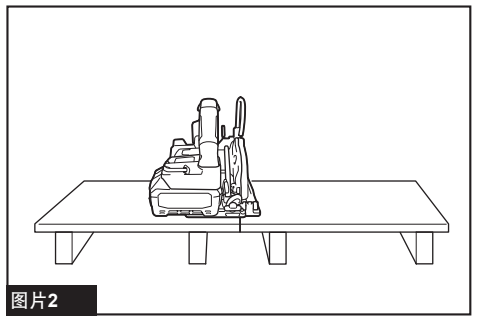

5. 不得使用不锋利的或安装不当的锯片。没有开锋的或安装不当的锯片会形成窄小的切口，从而导致过度摩擦，锯片卡住和回弹。
6. 锯割之前，必须旋紧和紧固锯割深度和倾斜角调节锁定钮。如果锯割时锯片调节器发生移动，可能会引起锯片卡住和回弹。
7. 当对现存墙体或其他盲区进行锯割时要格外小心。伸出的锯片可能锯割到会引起回弹的物体。
8. 请务必用双手握紧工具。切勿将手、腿或身体的其它部分放在工具基座的下方或电圆锯的后面，尤其是在进行横切时。如果发生反弹，电圆锯很容易向后跳到您的手上，从而导致严重的人身伤害。

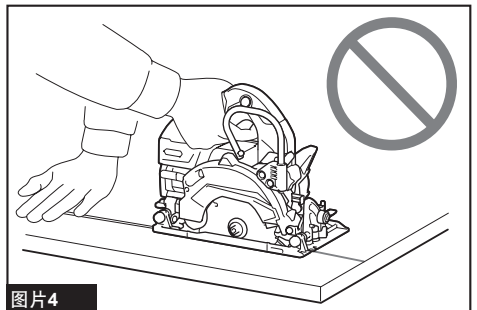

9. 切勿对电圆锯施力过大。以一定的速度向前推进电圆锯，使锯片保持恒定的速度切割。对电圆锯施力过大会导致切割不均匀，降低切割精度，并可能导致反弹。

#### 下护罩功能：

1. 每次使用前，检查下护罩闭合是否自如。如果下护罩不能自如活动并迅速闭合，则不得操作圆锯。不得将下护罩夹住或系绑在开启位置。如果圆锯意外跌落，下护罩可能会弯曲变形，用回缩手柄抬起下护罩，确信在任何锯割角度和深度下护罩活动自如，且不会触及锯片或任何其他零件。
2. 检查下护罩弹簧的工作情况，如果护罩及弹簧不能正常工作，必须在使用前对其进行维修。下护罩可能因零件损害，胶质沉积或废屑堆积而运动迟缓。
3. 仅当特殊锯割，例如“插入式锯割”和“组合式锯割”，才可用手动方式抬起下护罩。用回缩手柄抬起下护罩，一旦锯片进入到锯割材料就必须立即释放下护罩。对所有其他锯割作业，下护罩应自动工作。
4. 在把圆锯放置在工作台或地上之前，应始终察看下护罩是否遮住锯片。没有保护的，惯性运转的锯片会引起圆锯后退，锯割到其行程上的任何物体。要考虑到开关释放后锯片停下来的时间。
5. 要检查下部保护罩时，请用手打开下部保护罩，然后松开并查看保护罩。请同样查看回缩手柄，确保其不会碰触到工具外壳。将锯片暴露在外是非常危险的，会导致严重的人身伤害。

#### 附加安全警告

1. 切割潮湿的木头、经过加压处理的木材或含有树节的树木时请特别小心。保持平滑推动工具而不降低锯片速度以避免锯齿过热。
2. 当锯片正在移动时，请勿试图移开切割材料。请等到锯片完全停止之后再抓取切割材料。电源关闭之后锯片还将移动一段距离。
3. 注意不要切割到铁钉。切割之前请检查木材上是否有钉子并将其清除。
4. 进行切割时，请将电圆锯基座较宽的部分置于工件被稳固支撑的部分，不要放在将被切割下来的部分上。如果工件很短或很小，请将其夹住。切勿试图手持短小的工件！

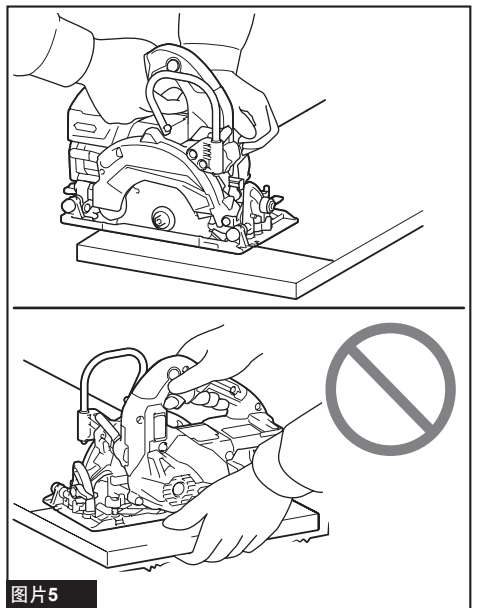

图片5

5. 在完成切割后放下工具之前，请确保下部保护罩已关闭，且锯片完全停止。
6. 切勿试图使用虎钳倒持电圆锯进行切锯操作。这样做非常危险，会导致严重的事故。

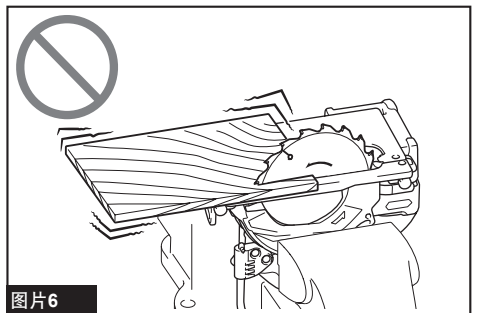

图片6

7. 某些材料含有有毒化学物质。小心不要吸入粉尘，并避免皮肤接触。遵循材料供应商的安全提示。
8. 请勿通过对锯片施加侧面的压力使锯片停止。
9. 请勿使用任何砂轮。
10. 仅使用工具上所标示或说明书中所规定直径的锯片。使用尺寸不正确的锯片可能会影响锯片的正确保护或保护罩的操作，从而导致严重的人身伤害。
11. 保持锯片锋利和清洁。卡滞在锯片上变硬的树脂和木沥青会使电圆锯的速度变慢，并增加反弹的可能性。因此，请先

将锯片从工具上拆下，然后使用树脂和沥青清除剂、热水或煤油进行清洁。保持锯片清洁。切勿使用汽油。

12. 使用工具时请佩戴防尘面罩和保护耳罩。
13. 请务必使用当前所切割的材料适用的锯片。
14. 仅使用所标示的速度等于或大于工具上所标示的速度的锯片。
15. (仅限欧洲国家)  
如用于切割木材和相似材料，请务必使用符合EN847-1标准的锯片。
16. 将工具和部件放在平稳的表面上。否则，工具或部件可能会跌落导致人身伤害。

## 请保留此说明书。

**警告：** 请勿为图方便或因对产品足够熟悉（由于重复使用而获得的经验）而不严格遵循相关产品安全规则。使用不当或不遵循使用说明书中的安全规则会导致严重的人身伤害。

### 电池组的重要安全注意事项

1. 在使用电池组之前，请仔细阅读所有的说明以及（1）电池充电器，（2）电池，以及（3）使用电池的产品上的警告标记。
2. 切勿拆卸或改装电池组。否则可能引起火灾、过热或爆炸。
3. 如果机器运行时间变得过短，请立即停止使用。否则可能会导致过热、起火甚至爆炸。
4. 如果电解液进入您的眼睛，用清水将其冲洗干净并立即就医。否则可能会导致视力受损。
5. 请勿使电池组短路：
  - (1) 请勿使任何导电材料碰触到端子。
  - (2) 避免将电池组与其他金属物品如钉子、硬币等放置在同一容器内。
  - (3) 请勿将电池组置于水中或使其淋雨。电池短路将产生大的电流，导致过热，并可能导致起火甚至击穿。
6. 请勿在温度可能达到或超过50° C (122° F) 的场所存放以及使用工具和电池组。
7. 即使电池组已经严重损坏或完全磨损，也请勿焚烧电池组。电池组会在火中爆炸。

8. 请勿对电池组射钉，或者切削、挤压、抛掷、掉落电池组，又或者用硬物撞击电池组。否则可能引起火灾、过热或爆炸。
9. 请勿使用损坏的电池。
10. 本工具附带的锂离子电池需符合危险品法规要求。  
第三方或转运代理等进行商业运输时，应遵循包装和标识方面的特殊要求。有关运输项目的准备作业，咨询危险品方面的专业人士。同时，请遵守可能更为详尽的国家法规。  
请使用胶带保护且勿遮掩表面的联络信息，并牢固封装电池，使电池在包装内不可动。
11. 丢弃电池组时，需将其从工具上卸下并在安全地带进行处理。关于如何处理废弃的电池，请遵循当地法规。
12. 仅将电池用于Makita（牧田）指定的产品。将电池安装至不兼容的产品会导致起火、过热、爆炸或电解液泄漏。
13. 如长时间未使用工具，必须将电池从工具内取出。
14. 使用工具期间以及使用工具之后，电池组温度可能较高易引起灼伤或低温烫伤。处理高温电池组时请小心操作。
15. 在使用工具后请勿立即触碰工具的端子，否则可能引起灼伤。
16. 避免锯屑、灰尘或泥土卡入电池组的端子、孔口和凹槽内。否则可能会导致过热、着火、爆炸和工具/电池组故障，导致烫伤或人身伤害。
17. 除非工具支持在高压电源线路附近使用，否则请勿在高压电源线路附近使用电池组。否则可能导致工具或电池组故障或失常。
18. 确保电池远离儿童。

## 请保留此说明书。

**小心：** 请仅使用Makita（牧田）原装电池。使用非Makita（牧田）原装电池或经过改装的电池可能会导致电池爆炸，从而造成火灾、人身伤害或物品受损。同时也会导致牧田工具和充电器的牧田保修服务失效。

**注意：** Makita（牧田）对因使用非 Makita（牧田）原装电池或经过改装的电池而造成的任何事故概不负责。Makita（牧田）原装电池与 Makita（牧田）工具和充电器的兼容性已经过严格评估，符合适用法规和安全标准。

## 保持电池最大使用寿命的提示

1. 在电池组电量完全耗尽前及时充电。发现工具电量低时，请停止工具操作，并给电池组充电。
2. 请勿对已充满电的电池组重新充电。过度充电将缩短电池的使用寿命。
3. 请在  $10^{\circ}\text{C} - 40^{\circ}\text{C}$  ( $50^{\circ}\text{F} - 104^{\circ}\text{F}$ ) 的室温条件下给电池组充电。请在灼热的电池组冷却后再充电。
4. 不使用电池组时，请将其从工具或充电器上拆除。
5. 如果电池组长时间（超过六个月）未使用，请给其充电。

## 无线装置的重要安全注意事项

1. 切勿拆卸或改装此无线装置。
2. 请远离儿童存放无线装置。如果意外吞食，请立即就医。
3. 此无线装置仅用于 Makita（牧田）电动工具。
4. 请勿将此无线装置暴露在雨水或潮湿的环境中。
5. 请勿在温度超过  $50^{\circ}\text{C}$  的环境下使用此无线装置。
6. 请勿在医疗器械（例如心脏起搏器）附近运行此无线装置。
7. 请勿在自动化设备附近运行此无线装置。否则，自动化设备可能会发生故障或出现错误。
8. 不要在高温场所或可能产生静电或电气噪音的场所操作无线装置。
9. 无线装置会产生对用户无害的电磁场（EMF）。
10. 此无线装置属于精密仪器。请小心，勿掉落或撞击此无线装置。
11. 避免徒手或用金属材料接触无线装置的端子。
12. 在产品中安装无线装置时，务必取下产品上的电池。
13. 请勿在那些可能会使灰尘和水进入插槽的地方打开插槽的封盖。插槽的插口务必保持干净清洁。

14. 务必沿正确的方向插入无线装置。
15. 请勿过度用力按压无线装置上的无线启动按钮，也不可使用边缘锋利的物体按压该按钮。
16. 运行此无线装置时务必关闭插槽的封盖。
17. 切勿在工具正在通电的情况下从插槽取下无线装置。否则可能会导致此无线装置发生故障。
18. 切勿揭下此无线装置上的贴纸。
19. 切勿在此无线装置上粘贴任何贴纸。
20. 切勿将此无线装置留在可能会产生静电或电气噪音的地方。
21. 切勿将此无线装置留在可能会产生高温的地方，例如阳光照射下的车内。
22. 切勿将此无线装置留在灰尘或粉尘较重的地方，或可能会产生腐蚀性气体的地方。
23. 温度的剧烈变化可能会使此无线装置产生凝露。露水未完全干燥前，请勿使用此无线装置。
24. 清洁此无线装置时，请使用柔软的干抹布轻轻擦拭。切勿使用汽油、稀释剂或导电脂等类似物品。
25. 存放此无线装置时，请将其放在随附的盒中或防静电的容器中。
26. 请勿将非 Makita（牧田）无线装置的任何其它设备插入工具的插槽中。
27. 如果插槽的封盖受损，请勿使用该工具。否则水、灰尘和泥土进入插槽可能会导致故障。
28. 如非必要，请勿拉动和 / 或扭动插槽的封盖。如果封盖从工具脱落，请将其还原。
29. 如果插槽的封盖丢失或受损，请更换。

**请保留此说明书。**

## 功能描述

**⚠️小心：** 调节或检查工具功能之前，请务必关闭工具的电源并取出电池组。

## 安装或拆卸电池组

**⚠️小心：** 安装或拆卸电池组之前，请务必关闭工具电源。

**⚠️小心：** 安装或拆卸电池组时请握紧工具和电池组。否则它们可能从您的手中滑落，导致工具和电池组受损，甚至造成人身伤害。

安装电池组时，要将电池组上的舌簧与外罩上的凹槽对齐，然后推滑到位。将其完全插入到位，直到锁定并发出咔哒声为止。若能看到图示中的红色指示器，则说明未完全锁紧。

拆卸电池组时，按下电池组前侧的按钮，同时将电池组从工具中抽出。

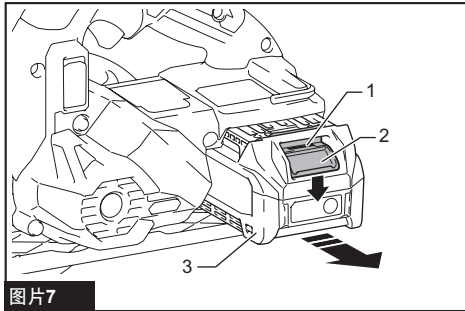

图片7

► 1. 红色指示器 2. 按钮 3. 电池组

**⚠️小心：** 务必完全装入电池组，直至看不见红色指示器为止。否则，它可能会从工具中意外脱落，从而造成自身或他人受伤。

**⚠️小心：** 请勿强行安装电池组。如果电池组难以插入，可能是插入方法不当。

## 显示电池的剩余电量

按电池组上的CHECK（查看）按钮可显示电池剩余电量。指示灯将亮起数秒。

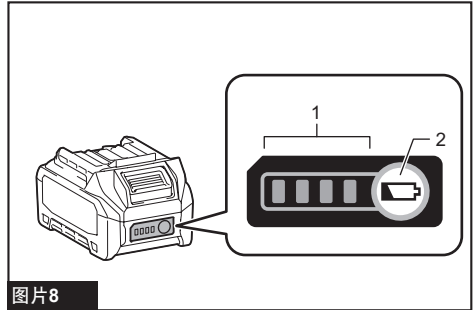

图片8

► 1. 指示灯 2. CHECK（查看）按钮

指示灯			剩余电量
■ 点亮	□ 熄灭	▧ 闪烁	
■ ■ ■ ■			75%至100%
■ ■ ■ □			50%至75%
■ ■ □ □			25%至50%
■ □ □ □			0%至25%
▧ □ □ □			给电池充电。
■ ■ □ □			电池可能出现故障。
□ □ ■ ■	↑ ↓		

**注：** 在不同的使用条件及环境温度下，指示灯所示电量可能与实际情况略有不同。

**注：** 当电池保护系统启动时，第一个（最左侧）指示灯将闪烁。

## 工具 / 电池保护系统

本工具配备有工具 / 电池保护系统。该系统可自动切断电机电源以延长工具和电池寿命。作业时，如果工具或电池处于以下情况，工具将会自动停止运转。部分情况下，指示灯会亮起。

## 过载保护

以导致异常高电流的方式操作工具/电池时，工具会自动停止运转。在这种情况下，请关闭工具并停止导致工具过载的应用操作。然后开启工具重新启动。

## 过热保护

工具/电池过热时，工具会自动停止。在这种情况下，请等待工具冷却后再重新开启工具。

**注：**工具过热时，该灯闪烁。

## 过放电保护

当电池电量变低时，工具将自动停止运转。如果在操作开关时本产品仍不运转，请从工具上拆下电池并给电池充电。

## 其他原因防护

保护系统还适用于其他可能导致工具受损的情况，从而使工具自动停止运转。工具暂时或中途停止工作时，执行以下所有步骤以排除异常原因。

1. 确保所有开关位于关闭位置，然后再开启工具以重新启动。
2. 给电池充电或更换为充电电池。
3. 请等待工具和电池冷却。

如果保护系统恢复后仍无改善，请联络当地的Makita（牧田）维修服务中心。

## 开关操作

**警告：**在将电池组插入工具之前，请务必检查开关扳机是否能扣动自如，松开时能否退回至“OFF”（关闭）位置。

**警告：**切勿通过封住锁止按钮或其他方法来弃用锁止按钮。在弃用开关锁止按钮的情况下使用工具时可能会出现意外运行的情况并导致严重的人身伤害。

**警告：**如果当您只是扣动开关扳机而没有按下锁止按钮时，工具即开始运行，则切勿使用此工具。在开关需要维修的情况下使用工具时可能会出现意外运行的情况并导致严重的人身伤害。在进一步使用该工具之前，请将其送回Makita（牧田）维修中心进行正确的修理。

为避免使用者不小心扣动开关扳机，本工具采用锁止按钮。要启动工具时，按下锁止按钮，然后扣动开关扳机即可。松开开关扳机工具即停止。

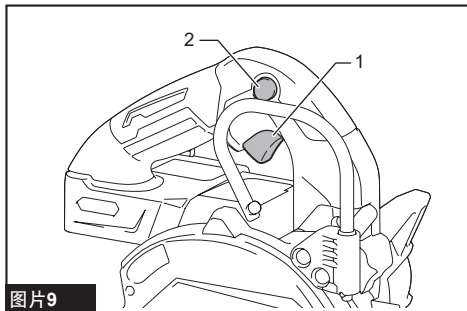

图片9

► 1. 开关扳机 2. 锁止按钮

**注意：**在没有按下锁止按钮的情况下请勿用力扣动开关扳机。这样可能导致开关破损。

**小心：**释放开关扳机后，工具即开始制动电圆锯锯片旋转。释放开关扳机时，握紧工具以应对制动时的反作用力。突然的反作用力会导致工具从手中脱出并造成人身伤害。

## 调节切割深度

**小心：**调节切割深度后，请务必锁定基座。

1. 拧松杆以解锁基座。
2. 将电圆锯锯片设在所需切割深度。
3. 拧紧杆以锁定基座。

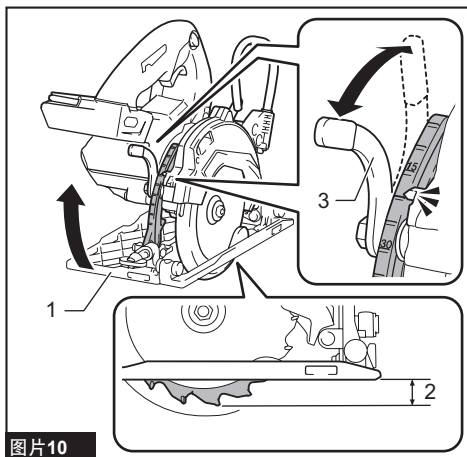

图片10

► 1. 基座 2. 切割深度 3. 杆

**⚠小心：** 为使切割更干净、更安全，设定切割深度时注意不得超过工件下方一个锯齿的位置。危险的反弹会导致人身伤害，使用正确的切割深度有助于降低反弹的可能。

## 斜切割

**⚠小心：** 调节斜切角度后，请务必锁定基座。

1. 拧松杆和夹紧螺丝。
2. 倾斜基座以将指针对准所需切割角度。
3. 牢固拧紧杆和夹紧螺丝。

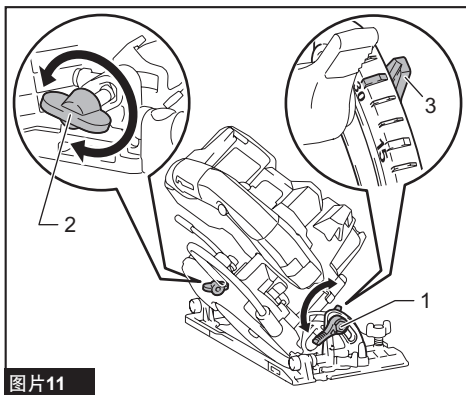

图片11

- 1. 杆 2. 夹紧螺丝 3. 指针

## 在负斜切角度下切割

**注意：** 在负角下调节和执行斜切割期间，请拆下副基座。

可用本工具执行 $-1^{\circ}$ 至 $-15^{\circ}$ 的斜切角切割。该功能对切割与墙壁接触的地板材料以及进行齐平切割（沿墙地交界/踢脚板位置切割）很有用。

1. 拧松夹紧螺丝并拆下副基座。

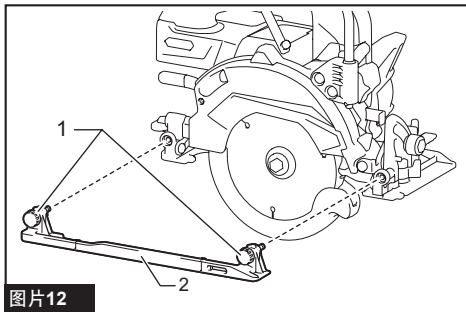

图片12

- 1. 夹紧螺丝 2. 副基座

2. 设定最浅的切割深度。
3. 拧松杆和夹紧螺丝，并在沿箭头所示方向转动止动杆的同时设定所需角度。然后，拧紧杆和夹紧螺丝。

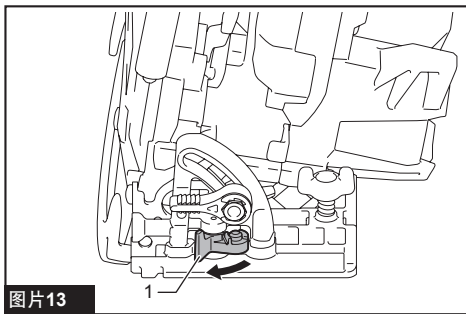

图片13

- 1. 止动杆

4. 设定所需的切割深度。

## 对齐

进行直线切割时，将基座前端的 $0^{\circ}$ 位置与您的切割线对齐。进行 $45^{\circ}$ 斜切割时，请将 $45^{\circ}$ 位置与切割线对齐。

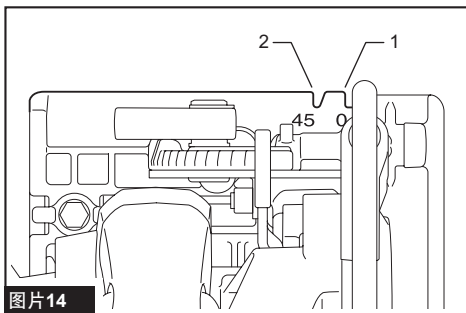

图片14

- 1. 切割线 ( $0^{\circ}$  位置) 2. 切割线 ( $45^{\circ}$  位置)

## 点亮照明灯

**⚠小心：** 请勿直视灯光或光源。

要打开照明灯而不运转工具时，请在未按锁止按钮的情况下扣动开关扳机。

要打开照明灯并运转工具时，请按住锁止按钮并扣动开关扳机。

松开开关扳机10秒后，此灯会熄灭。

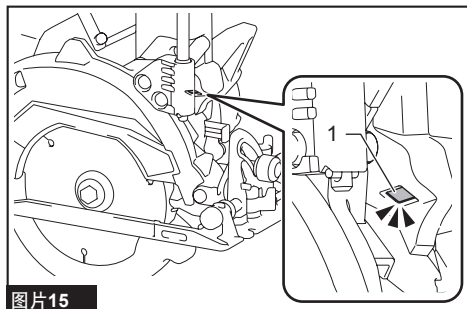

图片15

► 1. 照明灯

**注意：**请使用干布擦拭灯头灰。注意不要刮花灯头，否则会降低亮度。

**注：**工具过热时，指示灯会闪烁一分钟。在这种情况下，请使工具冷却后再进行操作。

## 电动制动器

本工具配备有电动锯片制动器。如果在松开开关扳机后，工具始终无法快速停止电圆锯片，请将工具交由Makita（牧田）维修中心进行维修。

**⚠小心：**锯片制动系统不可替代锯片保护罩。切勿使用无锯片保护罩功能的工具。否则会造成严重的人身伤害。

## 电子功能

本工具配备的电子功能易于操作，主要有下列特点。

### 软启动功能

抑制启动时的振动实现软启动。

### 自动变速功能

本工具设有“高速模式”和“高转矩模式”。

本工具可根据工作负荷自动改变操作模式。工作负荷较低时，本工具以“高速模式”运转，进行快速切割操作。工作负荷较高时，本工具则以“高转矩模式”运转，进行强力切割操作。

## 主动反馈感测技术

本工具以电子方式检测锯片卡滞的风险。在这种情况下，本工具会自动切断电源以防止主轴继续旋转（无法防止反弹）。

要重新启动工具，请先关闭工具，排除旋转速度突然下降的原因，然后再启动工具。

## 挂钩

**⚠小心：**使用挂钩悬挂工具时请务必拆下电池。

**⚠小心：**请勿将工具悬挂在高处或放在工具可能会失衡并坠落的平面上。否则可能会引发掉落事故从而造成严重的人身伤害。

**⚠小心：**用挂钩悬挂工具时，请勿向下拉工具。

挂钩便于临时悬挂工具。

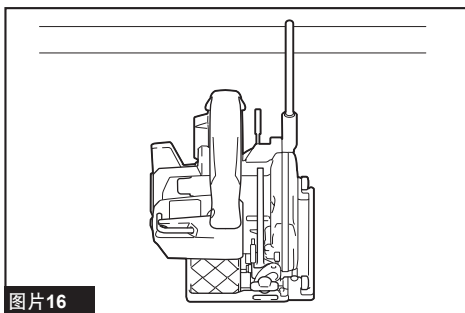

图片16

要使用挂钩时，只需转动挂钩使其咬在打开位置即可。

不使用时，务必转动挂钩使其咬在关闭位置。

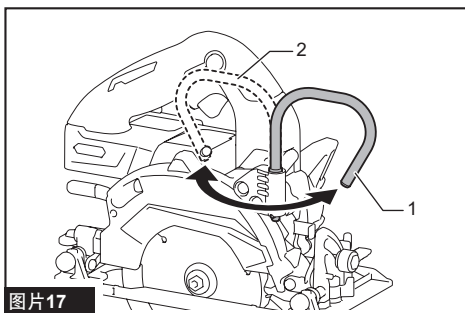

图片17

► 1. 打开位置 2. 关闭位置

## 装配

**⚠小心：** 对工具进行任何装配操作前，请务必关闭工具电源，并取出电池组。

### 六角扳手的存放

不使用时，请如图所示贮存六角扳手以防丢失。

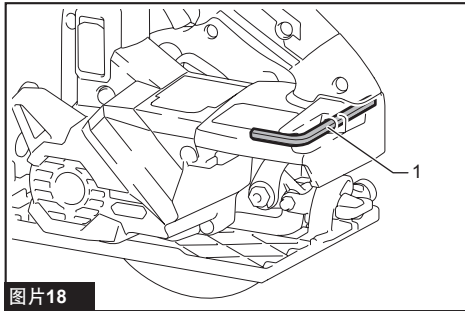

图片18

► 1. 六角扳手

### 安装和拆卸电圆锯锯片

**⚠小心：** 安装电圆锯锯片时，请确保锯齿向上指向工具前部。

**⚠小心：** 请仅使用Makita（牧田）扳手来安装或拆卸电圆锯锯片。

### 安装电圆锯锯片

**注：** 根据型号不同，电圆锯锯片可能在出厂时已安装。

1. 完全压入轴锁以使安装轴无法转动，使用六角扳手拧松六角螺栓。然后拆下六角螺栓、外法兰和内法兰。

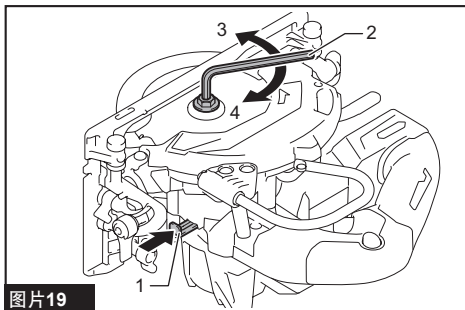

图片19

► 1. 轴锁 2. 六角扳手 3. 拧松 4. 拧紧

2. 将内法兰安装至安装轴上并使其凸面侧朝外，然后安装电圆锯锯片、外法兰和六角螺栓。此时，将电圆锯锯片上的箭头方向与工具上的箭头方向对齐。

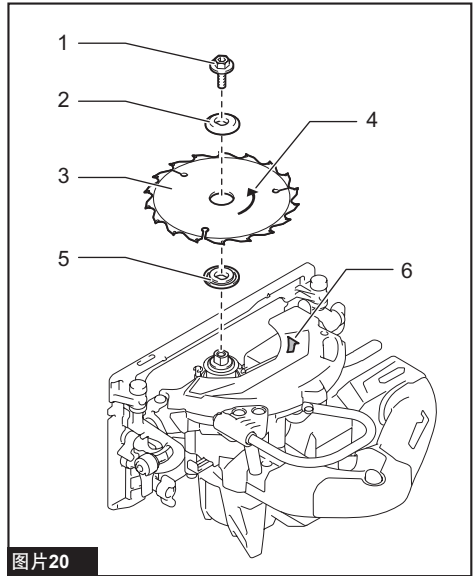

图片20

► 1. 六角螺栓 2. 外法兰盘 3. 电动圆锯锯片 4. 电圆锯锯片上的箭头 5. 内法兰盘 6. 工具上的箭头

3. 在按住轴锁的同时，使用六角扳手拧紧六角螺栓。

### 内法兰的安装方向

内法兰盘的一侧带有一定直径的凸起部分。将内法兰盘安装在安装轴上，使内法兰盘上凸起部分正确的一侧朝外，然后放置电圆锯锯片和外法兰盘。

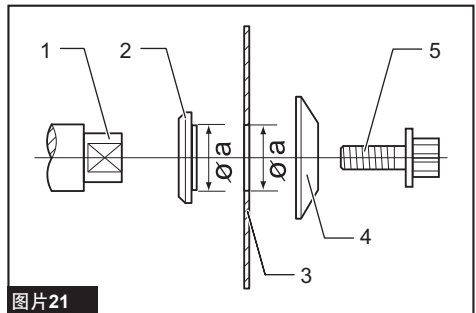

图片21

► 1. 安装轴 2. 内法兰盘 3. 电动圆锯锯片 4. 外法兰盘 5. 六角螺栓

**警告：** 请务必牢固拧紧六角螺栓。同时，注意不要强行拧紧螺栓。六角扳手从手中滑出可能会导致人身伤害。

**警告：** 确保内法兰盘上向外凸出的凸起部分“a”与锯片孔“a”能够很好地配合。将锯片安装至错误的一侧会导致危险的振动。

## 拆卸电圆锯锯片

完全压入轴锁以使安装轴无法转动，使用六角扳手拧松六角螺栓。然后拆下六角螺栓、外法兰、电圆锯锯片。

**注意：** 重新安装外法兰和六角螺栓以防丢失。

## 锯片保护罩清洁

当更换电圆锯锯片时，请根据保养部分所述，确保同时清洁上部和下部锯片保护罩上积聚的锯屑。但是，在每次使用工具之前仍需进行检查下部保护罩的操作。

## 粉尘

**警告：** 根据加工材料和使用的附件，使用工具时所产生的粉尘可能有害。建议用户使用合适的除尘装置以减少接触。

有关所有可用的选购集尘抽出装置，请参阅本使用说明书中的“选购附件”部分。

附加警告：

- 为避免吸入粉尘，建议也佩戴FFP2防尘面罩或P2呼吸器。
- 请阅读所连接集尘抽出装置的使用说明书中的“保养”部分，以保持除尘效果。
- 遵守作业所在国家有关粉尘控制的所有适用监管要求。
- 请勿在使用电动工具进行金属加工时使用集尘抽出装置。金属加工过程中产生的金属微粒会引燃积聚的粉尘并损坏集尘抽出装置内的粉尘过滤器，造成严重的火灾隐患。
- 仅适用于欧洲国家  
建议用户使用M或H等级集尘抽出装置（如EN 60335-2-69中定义）。

有关集尘抽出装置的帮助和支持，请联系当地的Makita（牧田）维修服务中心。

## 与集尘抽出装置连接

### 选购附件

当您想进行清洁切割操作时，请将Makita（牧田）吸尘器连接至您的工具。

使用螺丝将集尘口安装在工具上。

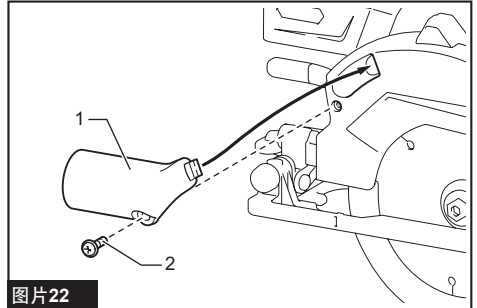

图片22

► 1. 集尘口 2. 螺丝

使用22号前端管口连接软管。  
用于软管连接的集尘口内径为26 mm。

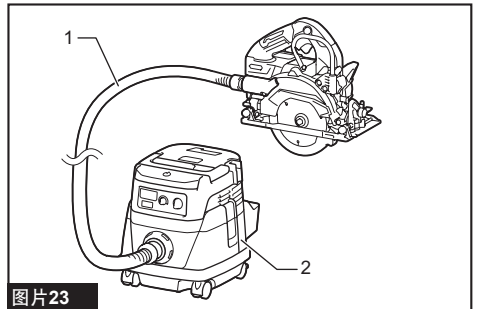

图片23

► 1. 软管 2. 吸尘器

## 操作

本工具仅用于切割木产品。

**注：** 有关适合切割材料的正确电圆锯锯片，请参阅我们的网站或联系当地Makita（牧田）经销商。

## 检查锯片保护罩功能

取出电池组。

将斜切角度设为0°，然后将下部锯片保护罩手动缩回到端部并将其释放。下部锯片保护罩在以下情况下正常工作：

- 它缩回到基座上方而没有任何障碍，并且；

— 它自动返回并与止动器接触。

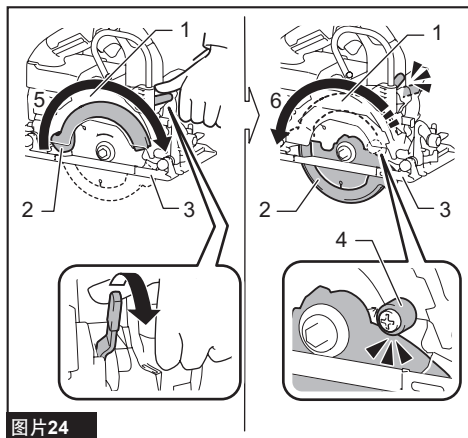

图片24

- 1. 上部锯片保护罩 2. 下部锯片保护罩  
3. 基座 4. 止动器 5. 打开 6. 关闭

如果下部锯片保护罩不正常工作，请检查上部和下部锯片保护罩的内部是否积聚有锯屑。如果在清除锯屑后下部锯片保护罩仍不能正常工作，请将工具交由Makita（牧田）维修中心进行维修。

### 切割操作

**⚠小心：** 执行切割操作时佩戴防尘面罩。

**⚠小心：** 请确保慢慢地以直线向前移动工具。使用强力或扭曲工具会导致电机过热和危险的反弹，可能导致严重伤害。

**注意：** 电池组温度较低时，工具可能无法全力工作。这种情况下，请使用工具先进行轻负荷切割，直至电池组的温度升为室温。然后，工具即可以全力工作。

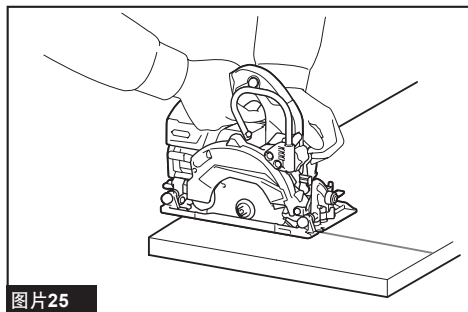

图片25

请紧握工具。本工具配有把手和电机仓。

如果双手握持工具，手就不会被电圆锯锯片切割到。将基座放在要切割的工件上，且电圆锯锯片不得与工件有任何接触。然后打开工具并等待电圆锯锯片达到全速。现在，只需在工件表面平直、稳定地向前移动工具，直至切锯操作完成。

为使切割顺畅，请保持切锯线路笔直，并且锯片前进的速度保持一致。如果切割未能正确地沿着您设定的切割线路进行，请勿试图扭转工具或强行使工具返回切割线。否则可能会使电圆锯锯片卡滞在切割材料上，并导致危险的反弹，可能造成严重伤害。松开开关，等待电圆锯锯片停止，然后将工具从切割材料中退出。在新的切割线路上将工具重新对齐，然后重新开始切割。操作者应尽量避免站在会暴露在圆锯切割时产生的碎片和木屑中的位置。使用安全眼镜有助于避免受伤。

**注：** 进行斜接角切割等时，有时下部保护罩无法轻松移动。此时，请使用缩回杆升起下部保护罩以开始切割，一旦电圆锯锯片进入材料，就松开缩回杆。

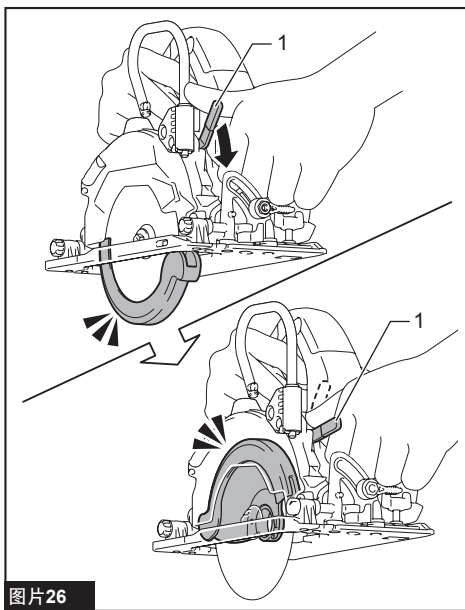

图片26

- 1. 缩回杆

## 以负斜切角度切割

在铺设地板时，以负斜切角度切割有助于使最后一排地板嵌入到对应位置。

以 $-2^{\circ}$ 至 $-5^{\circ}$ 的斜切角度切割地板，可以避免最后一排地板卡在墙上。

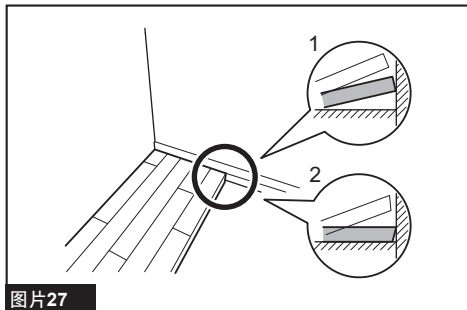

图片27

- 1. 以直角切割地板 2. 以 $-2^{\circ}$ 至 $-5^{\circ}$ 的斜切角度切割地板

### 具体操作方法

背面朝上放置地板。按照负斜切角度绘制一条切割线（参见下表）。将工具设为负斜切角度。切割深度应大于地板厚度5 mm。沿切割线切割地板。

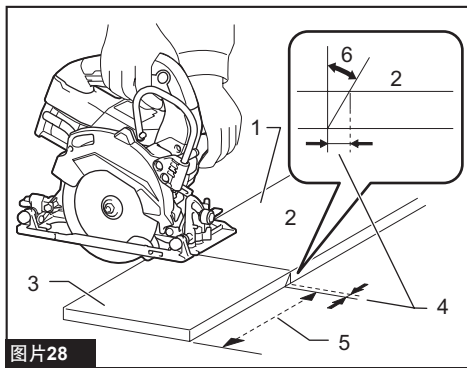

图片28

- 1. 待使用部分 2. 地板背面 3. 待切割部分 4. 偏移距离 5. 垂直切割距离 6.  $-2^{\circ}$ 至 $-5^{\circ}$ 的斜切角度

地板厚度与切割线（斜切角度为 $-5^{\circ}$ ）之间的关系

地板厚度(mm)	偏移距离(mm)
12	1
15	1.3
18	1.6

**注：**上表中展示的是近似参考值。在实际切割前，请务必对即将使用的相同的地板进行测试切割。

## 齐平切割（沿墙地交界/踢脚板位置切割）

**⚠️小心：**操作期间务必将身体置于工具的左侧。请勿站在工具后面。如果不遵循这些说明，可能会发生反弹并造成人身伤害。

更换地板时，齐平切割很有用，可将地板紧贴墙边进行切割。

1. 拧松夹紧螺丝并拆下副基座。
2. 将工具设为最大负斜切角度。（请参阅功能描述中的斜切割部分。）
3. 根据材料厚度调节切割深度。（请参阅功能描述中的斜切割部分。）
4. 握住把手，并将基座的右前边缘与墙和地板对齐。此时，使基座的右后侧略微远离墙壁。

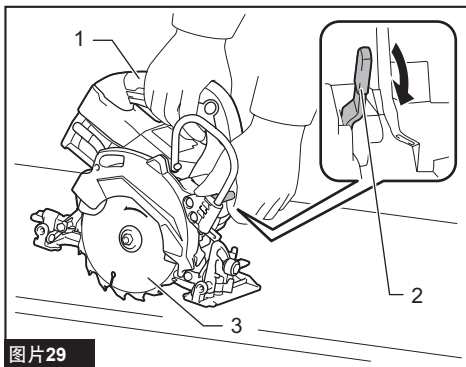

图片29

- 1. 把手 2. 缩回杆 3. 电动圆锯锯片
5. 使用另一只手操作缩回杆，将下部保护罩完全缩回。
  6. 确保电圆锯锯片未与墙壁或地板接触，然后打开工具电源。
  7. 当电圆锯锯片达到全速时，小心地放下基座后侧。确保不切入墙内。
  8. 当整个基座与地板接触时，松开缩回杆。

9. 请紧握工具并缓慢向前移动，保持基座右侧与墙壁对齐。

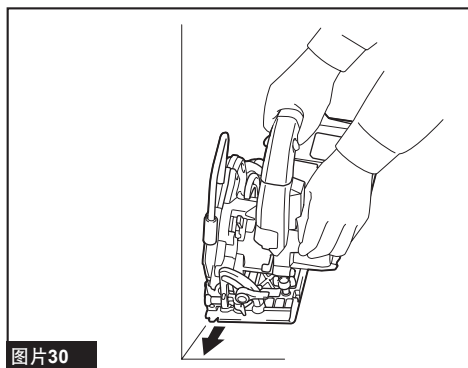

图片30

10. 切割后，请关闭工具电源。将工具从地板上抬起前，请确保电圆锯锯片已完全停止。

## 切锯导板（导尺）

### 选购附件

**⚠️小心：**使用前，确保切锯导板被牢固安装在正确的位置。不当安装可能会导致危险的反弹。

随附的切锯导板有助于您进行超精确的直线切割。只需简单地沿着工件侧向上滑切锯导板，然后使用基座前部的螺丝将其紧固到位。也可利用切锯导板进行宽度一致的重复切割。

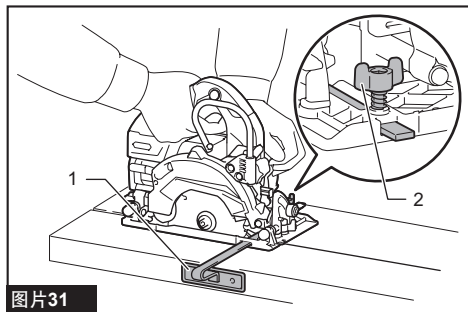

图片31

▶ 1. 切锯导板（导尺） 2. 夹紧螺丝

## 无线启动功能

### 无线启动功能的作用

无线启动功能让操作更加干净舒适。将受支持的集尘器连接至工具，集尘器可随工具的开关操作自动运行。

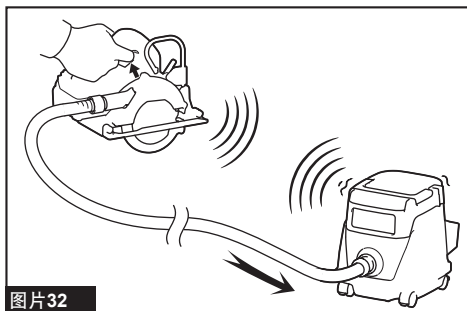

图片32

要使用无线启动功能，请准备以下项目：

- 无线装置（选购附件）
- 支持无线启动功能的集尘器

无线启动功能设置的概况如下。详细步骤请参考各章节。

1. 安装无线装置
2. 集尘器的工具注册
3. 启动无线启动功能

## 安装无线装置

### 选购附件

**⚠️小心：**安装无线装置时，请将工具放置在平坦且稳固的表面上。

**注意：**安装无线装置前，请先清洁工具上的灰尘和泥土。如果灰尘和泥土进入无线装置的插槽，则可能会导致其发生故障。

**注意：**为避免静电导致故障发生，拿起无线装置前，请先触摸静电释放材料，例如工具的金属部分。

**注意：**安装无线装置时，务必确保沿正确方向插入无线装置，且将封盖完全关闭。

1. 如图所示打开工具的封盖。

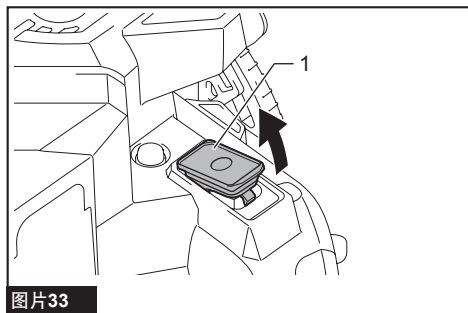

图片33

▶ 1. 封盖

2. 将无线装置插入插槽，然后关闭封盖。  
插入无线装置时，请将凸起部分对齐插槽上的凹陷部分。

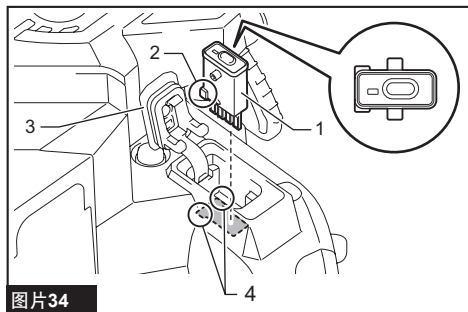

图片34

▶ 1. 无线装置 2. 突起部分 3. 封盖 4. 凹陷部分

拆下无线装置时，请缓慢打开封盖。封盖后面的挂钩在拉起封盖时会钩住无线装置。

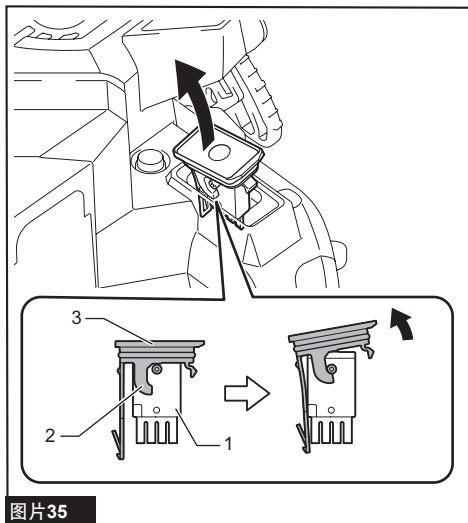

图片35

▶ 1. 无线装置 2. 挂钩 3. 封盖

取下无线装置后，请将其放在随附的盒中或防静电的容器中。

**注意：**取下无线装置时，务必使用封盖后面的挂钩。如果挂钩未钩住无线装置，请完全关闭封盖，然后再缓慢打开。

## 集尘器的工具注册

**注：**进行工具注册需要支持无线启动功能的Makita（牧田）集尘器。

**注：**开始工具注册前，请先将无线装置安装至工具。

**注：**工具注册期间，请勿扣动开关扳机，或打开集尘器上的电源开关。

**注：**请参阅集尘器的使用说明书。

如果您希望集尘器可随工具的开关操作而启动，请预先完成工具注册。

1. 安装集尘器和工具的电池。

2. 将集尘器上的待机开关拧至“**AUTO**”（自动）位置。

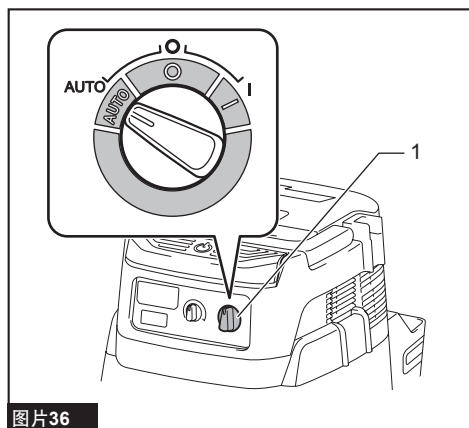

图片36

- ▶ 1. 待机开关

3. 按住集尘器上的无线启动按钮3秒，直至无线启动指示灯呈绿色闪烁。然后以相同的方式按工具上的无线启动按钮。

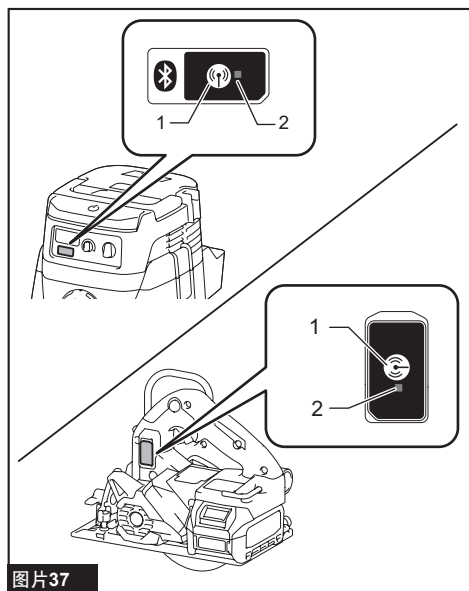

图片37

- ▶ 1. 无线启动按钮 2. 无线启动指示灯

如果集尘器和工具成功闪烁，无线启动指示灯将呈绿色亮起2秒，然后开始呈蓝色闪烁。

**注：**无线启动指示灯在20秒后结束绿色闪烁。当吸尘器上的无线启动指示灯闪烁时，按下工具上的无线启动按钮。如果无线启动指示灯未呈绿色闪烁，短按一下无线启动按钮，然后再次按住该按钮。

**注：**对一个集尘器执行两个或以上工具注册时，请逐个完成工具注册。

### 启动无线启动功能

**注：**请在无线启动前完成集尘器的工具注册。

**注：**请参阅集尘器的使用说明书。

将工具注册至集尘器后，集尘器会随着工具的开关操作自动运行。

1. 将无线装置安装至工具。
2. 将集尘器的软管连接至工具。

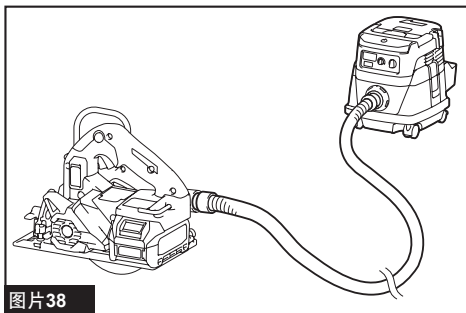

图片38

3. 将集尘器上的待机开关拧至“**AUTO**”（自动）位置。

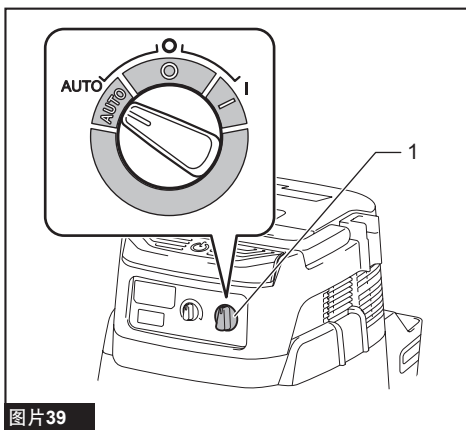

图片39

- ▶ 1. 待机开关

4. 短按一下工具上的无线启动按钮。无线启动指示灯将呈蓝色闪烁。

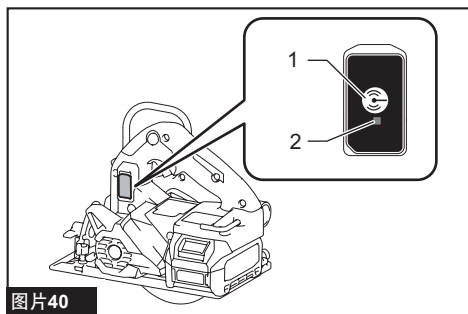

图片40

► 1. 无线启动按钮 2. 无线启动指示灯

5. 打开工具。检查工具运转期间集尘器是否运行。要停用集尘器的无线启动功能，请按下工具上的无线启动按钮。

**注：** 闲置2小时无操作后，工具上的无线启动指示灯会停止蓝色闪烁。此时，请将集尘器上的待机开关拧至“**AUTO**”（自动）位置，并再次按下工具上的无线启动按钮。

**注：** 集尘器会延迟启动 / 停止。集尘器检测工具的开关操作会存在时滞。

**注：** 无线装置的传送距离视位置和周边环境不同而异。

**注：** 当一个集尘器被注册了两个或多个工具时，则即使您未开启工具，该集尘器也可能因为其他用户正在使用无线启动功能而开始运行。

## 无线启动指示灯状态的说明

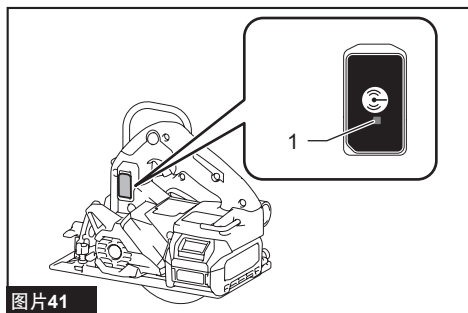

图片41

► 1. 无线启动指示灯

无线启动指示灯显示无线启动功能的状态。关于指示灯状态的意义请参阅下表。

状态	无线启动指示灯			持续时间	说明
	颜色	■ 亮起	▣ 闪烁		
待机	蓝色	▣	2小时	集尘器的无线启动可用。2小时无操作后指示灯会自动熄灭。	
		■	工具正在运行时。	集尘器的无线启动可用且工具正在运行。	
工具注册	绿色	▣	20秒	准备好进行工具注册。等待集尘器的注册。	
		■	2秒	完成工具注册。无线启动指示灯将开始呈蓝色闪烁。	
取消工具注册	红色	▣	20秒	准备好取消工具注册。等待集尘器取消工具注册。	
		■	2秒	完成取消工具注册。无线启动指示灯将开始呈蓝色闪烁。	
其它	红色	■	3秒	向无线装置供电，且无线启动功能启动。	
	熄灭	-	-	集尘器的无线启动不可用。	

## 取消集尘器的工具注册

取消集尘器的工具注册时，请执行以下步骤。

1. 安装集尘器和工具的电池。
2. 将集尘器上的待机开关拧至“**AUTO**”（自动）位置。

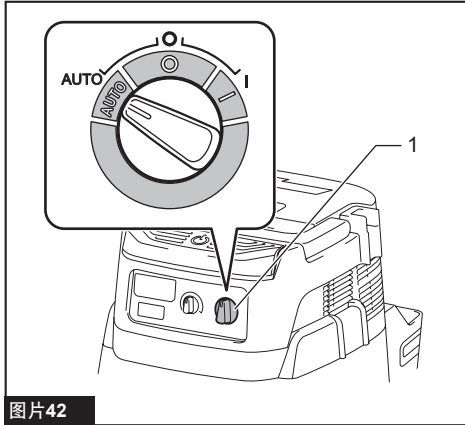

图片42

- 1. 待机开关

3. 按住集尘器上的无线启动按钮6秒。无线启动指示灯呈绿色闪烁，然后转为红色。然后以相同的方式按工具上的无线启动按钮。

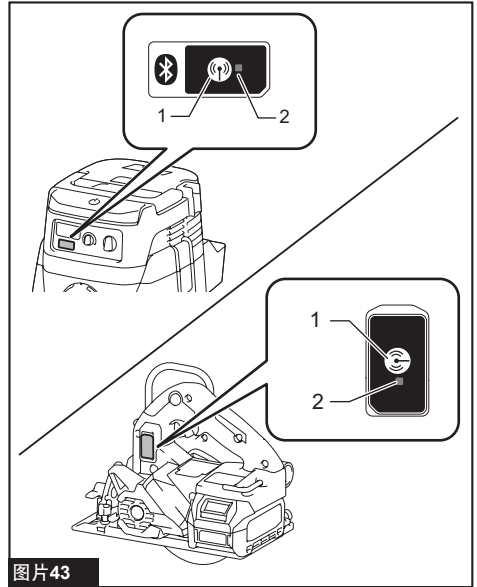

图片43

- 1. 无线启动按钮 2. 无线启动指示灯

如果成功执行取消工具注册，无线启动指示灯将呈红色亮起2秒，然后开始呈蓝色闪烁。

**注：**无线启动指示灯在20秒后结束红色闪烁。当吸尘器上的无线启动指示灯闪烁时，按下工具上的无线启动按钮。如果无线启动指示灯未呈红色闪烁，短按一下无线启动按钮，然后再次按住该按钮。

## 无线启动功能的故障排除

请求维修前，请首先自行检查。如果您发现本手册中未作说明的问题，请勿拆解工具。而请联系Makita（牧田）授权维修服务中心，务必使用Makita（牧田）的替换部件进行修复。

异常状态	可能原因（故障）	纠正措施
无线启动指示灯未亮起 / 闪烁。	无线装置未安装至工具。 无线装置未正确安装至工具。	正确安装无线装置。
	无线装置的端子和 / 或插槽脏污。	轻轻擦掉无线装置上的灰尘并清洁插槽。
	未按工具上的无线启动按钮。	短按一下工具上的无线启动按钮。
	集尘器上的待机开关未拧至“ <b>AUTO</b> ”（自动）位置。	将集尘器上的待机开关拧至“ <b>AUTO</b> ”（自动）位置。
	未通电	接通工具和集尘器电源。

异常状态	可能原因（故障）	纠正措施
未成功完成工具注册 / 取消工具注册操作。	无线装置未安装至工具。 无线装置未正确安装至工具。	正确安装无线装置。
	无线装置的端子和 / 或插槽脏污。	轻轻擦掉无线装置上的灰尘并清洁插槽。
	集尘器上的待机开关未拧至“ <b>AUTO</b> ”（自动）位置。	将集尘器上的待机开关拧至“ <b>AUTO</b> ”（自动）位置。
	未通电	接通工具和集尘器电源。
	错误操作	短按一下无线启动按钮，并再次执行工具注册 / 取消工具注册操作步骤。
	工具和集尘器相隔较远（超出传送范围）。	缩短工具和集尘器之间的距离。它们之间的最大距离为约 <b>10 m</b> ，该距离视实际环境不同而异。
	完成工具注册 / 取消工具注册之前： -打开了工具的开关； -打开了集尘器上的电源按钮。	短按一下无线启动按钮，并再次执行工具注册 / 取消工具注册操作步骤。
	工具或集尘器的工具注册步骤未完成。	同时对工具和集尘器执行工具注册步骤。
	其它设备的无线电干扰会产生高强度的无线电波。	使工具和集尘器远离 <b>Wi-Fi</b> 设备和微波炉等电器。
集尘器未随着工具的开关操作而运行。	无线装置未安装至工具。 无线装置未正确安装至工具。	正确安装无线装置。
	无线装置的端子和 / 或插槽脏污。	轻轻擦掉无线装置上的灰尘并清洁插槽。
	未按工具上的无线启动按钮。	短按一下无线启动按钮，确保无线启动指示灯呈蓝色闪烁。
	集尘器上的待机开关未拧至“ <b>AUTO</b> ”（自动）位置。	将集尘器上的待机开关拧至“ <b>AUTO</b> ”（自动）位置。
	集尘器可注册超过 <b>10</b> 个工具。	请再次执行工具注册。 如果集尘器注册的工具超过 <b>10</b> 个，则最先注册的工具会被自动删除。
	集尘器删除了所有工具注册。	再次执行工具注册。
	未通电	接通工具和集尘器电源。
	工具和集尘器相隔较远（超出传送范围）。	缩短工具和集尘器之间的距离。它们之间的最大距离为约 <b>10 m</b> ，该距离视实际环境不同而异。
	其它设备的无线电干扰会产生高强度的无线电波。	使工具和集尘器远离 <b>Wi-Fi</b> 设备和微波炉等电器。
工具未运转但集尘器运行。	其他用户正在他们的工具上使用该集尘器的无线启动功能。	关闭其它工具的无线启动功能或取消其它工具的工具注册。

## 保养

**⚠️小心：** 检查或保养工具之前，请务必关闭工具电源并取出电池组。

**⚠️小心：** 彻底清洁上部和下部锯片保护罩，确保没有积聚的锯屑，以免妨碍下部锯片保护系统的运作。脏污的保护系统可能会限制正确操作，从而导致严重的人身伤害。完成清洁的最有效方法是使用压缩空气。如果要锯屑吹出锯片保护罩，请务必使用适当的护目镜和呼吸防护装置。

**⚠️小心：** 每次使用后，请擦除工具上的锯屑。细小的锯屑可能会进入工具内部，并造成功能不良或火灾。

**注意：** 切勿使用汽油、苯、稀释剂、酒精或类似物品清洁工具。否则可能会导致工具变色、变形或出现裂缝。

为了保证产品的安全与可靠性，维修、任何其他维修保养或调节需由Makita（牧田）授权的或工厂维修服务中心完成。务必使用Makita（牧田）的替换部件。

### 调节0° 切割精度

**注意：** 开始设置之前，确保切割深度锁已牢固固定。

**注意：** 检查用于负斜切角度的杆是否处于完全返回的位置。

工具在出厂前已进行过该调节。但是如果未进行此项调节，您可以按照以下步骤进行调节。

1. 松开斜切角度锁，使斜切角度可改变。

**注：** 请参阅斜切割相关部分了解如何紧固或松开斜切角度锁。

2. 将三角规或直角尺放置于电圆锯锯片侧面和基座上。

在保持电圆锯锯片侧面和基座垂直的同时，转动调节螺丝以达到0°位置。

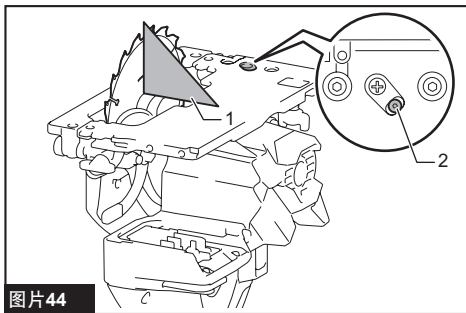

图片44

► 1. 三角规 2. 调节螺丝

3. 锁定斜切角度并进行试切割以检查垂直度。

### 调节平行度

**⚠️小心：** 保持精确的平行度。否则电圆锯锯片可能会咬入导轨，而受损的导轨可能会造成人身伤害。

工具在出厂前已进行过该调节。但是如果未进行此项调节，您可以按照以下步骤进行调节。

1. 将工具设至最大切割深度。

**注：** 有关如何改变切割深度，请参阅关于调节切割深度的部分。

2. 确保所有的杆和螺丝均被拧紧。

3. 略微拧松如图所示的螺丝。

4. 在打开下部保护罩期间，移动基座后部使距离A和B相等。

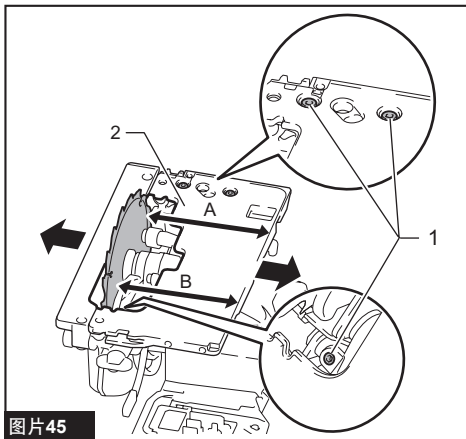

图片45

► 1. 螺丝 2. 基座

5. 拧紧螺丝并进行试切割以检查平行度。

## 选购附件

**⚠小心：** 这些附件或附加装置推荐用于本说明书所列的Makita（牧田）工具。使用其他附件或附加装置可能存在人身伤害的风险。仅可将附件或附加装置用于其规定目的。

如您需要了解更多关于这些选购附件的信息，请咨询当地的Makita（牧田）维修服务中心。

- 电圆锯锯片

- 切锯导板（导尺）
- 导轨
- 带扣
- 薄板
- 橡胶板
- 定位板
- 导轨适配器
- 集尘口
- 六角扳手
- 无线装置
- Makita（牧田）原装电池和充电器

**注：** 本列表中的一些部件可能作为标准配件包含于工具包装内。它们可能因销往国家之不同而异。



扫一扫  
可查询  
售后保修条例

亦可登录

<https://www.makita.com.cn/service4.php>

查询售后保修条例

扫一扫  
了解更多  
产品防伪查询  
方法介绍



亦可登录

<https://www.makita.com.cn/service5.php>

了解更多产品防伪查询方法介绍

总制造商： 株式会社牧田

日本国爱知县安城市住吉町 3-11-8

[www.makita.com](http://www.makita.com)

885B56-080  
ZHCN  
20260120