



牧田®

牧田牌
专业电动工具

使用说明书

充电式多功能切割打磨机

DTM52

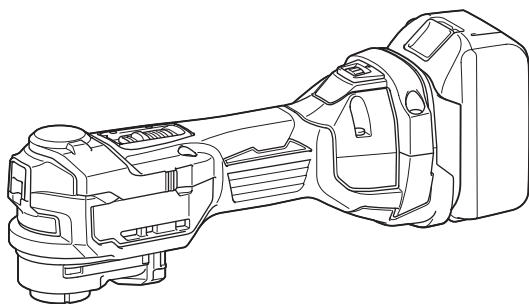

使用前请阅读。保留备用。

规格

型号:	DTM52	
摆动速度	10,000 - 20,000/min	
左 / 右摆动角	1.8° (共3.6°)	
总长度	配置BL1820B	305 mm
	配置BL1860B	322 mm
净重	1.7 - 2.0 kg	
额定电压	D.C. 18 V	

- 生产者保留变更规格不另行通知之权利。
- 规格可能因销往国家之不同而异。
- 重量因附件（包括电池组）而异。根据EPTA-Procedure 01/2014，最重与最轻的组合见表格。

适用电池组和充电器









电池组	BL1815N / BL1820B / BL1830B / BL1840B / BL1850B / BL1860B
充电器	DC18RC / DC18RD / DC18RE / DC18SD / DC18SE / DC18SF / DC18SH

- 部分以上所列电池组和充电器是否适用视用户所在地区而异。

警告： 请仅使用以上所列电池组和充电器。使用其他类型的电池组或充电器可能会导致人身伤害和 / 或失火。

适用应用工具

如下表所示，使用适用于本工具的应用工具。

	OIS	
	STARLOCK	
	STARLOCK PLUS	
	STARLOCK MAX	

符号

以下显示本设备可能会使用的符号。在使用工具之前，请务必理解其含义。



阅读使用说明书。



佩带安全眼镜。



仅限于欧盟国家
由于本设备中包含有害成分，因此废弃的电气和电子设备、蓄电池和普通电池可能会对环境和人体健康产生负面影响。
请勿将电气和电子工具或电池与家庭普通废弃物放在一起处置！
根据欧洲关于废弃电气电子设备、蓄电池和普通电池的指令及其国家层面的修订法案，废弃的电气设备、普通电池和蓄电池应当单独存放并递送至城市垃圾收集点，根据环保法规进行处置。
此规定由标有叉形标志的带轮垃圾桶符号表示。

用途

本工具可切锯木材、塑料、石膏、非铁金属和紧固件（如钉子和马钉）。还可用于处理软墙砖以及干砂磨和铲除较小的表面。尤其适用于抵靠边缘工作和平齐切割。

安全警告

电动工具通用安全警告

警告!

阅读随电动工具提供的所有安全警告、说明、图示和规定。不遵照以下所列说明会导致电击、着火和/或严重伤害。

保存所有警告和说明书以备查阅。

警告中的术语“电动工具”是指市电驱动（有线）电动工具或电池驱动（无线）电动工具。

工作场地的安全

1. 保持工作场地清洁和明亮。杂乱和黑暗的场地会引发事故。
2. 不要在易爆环境，如有易燃液体、气体或粉尘的环境下操作电动工具。电动工具产生的火花会点燃粉尘或气体。
3. 操作电动工具时，远离儿童和旁观者。注意力不集中会使你失去对工具的控制。

电气安全

1. 电动工具插头必须与插座相配。绝不能以任何方式改装插头。需接地的电动工具不能使用任何转换插头。未经改装的插头和相配的插座将降低电击风险。
2. 避免人体接触接地表面，如管道、散热器和冰箱。如果你身体接触接地表面会增加电击风险。
3. 不得将电动工具暴露在雨中或潮湿环境中。水进入电动工具将增加电击风险。
4. 不得滥用软线。绝不能用软线搬运、拉动电动工具或拔出其插头。使软线远离热源、油、锐边或运动部件。受损或缠绕的软线会增加电击风险。
5. 当在户外使用电动工具时，使用适合户外使用的延长线。适合户外使用的电线将降低电击风险。
6. 如果无法避免在潮湿环境中操作电动工具，应使用带有剩余电流装置（RCD）保护的电源。RCD的使用可降低电击风险。
7. 电动工具会产生对用户无害的电磁场（EMF）。但是，起搏器和其他类似医疗设备的用户应在操作本电动工具前咨询其设备的制造商和/或医生寻求建议。

人身安全

1. 保持警觉，当操作电动工具时关注所从事的操作并保持清醒。当你感到疲倦，或在有药物、酒精或治疗反应时，不要操作电动工具。在操作电动工具时瞬间的疏忽会导致严重人身伤害。
2. 使用个人防护装置。始终佩戴护目镜。防护装置，诸如适当条件下使用防尘面具、防滑安全鞋、安全帽、听力防护等装置能减少人身伤害。
3. 防止意外起动。在连接电源和/或电池包、拿起或搬运工具前确保开关处于关闭位置。手指放在开关上搬运工具或开关处于接通时通电会导致危险。
4. 在电动工具接通之前，拿掉所有调节钥匙或扳手。遗留在电动工具旋转零件上的扳手或钥匙会导致人身伤害。
5. 手不要过分伸展。时刻注意立足点和身体平衡。这样能在意外情况下能更好地控制住电动工具。
6. 着装适当。不要穿宽松衣服或佩戴饰品。让你的头发和衣服远离运动部件。宽松衣服、佩饰或长发可能会卷入运动部件。
7. 如果提供了与排屑、集尘设备连接用的装置，要确保其连接完好且使用得当。使用集尘装置可降低尘屑引起的危险。
8. 不要因为频繁使用工具而产生的熟悉感而掉以轻心，忽视工具的安全准则。某个粗心的动作可能在瞬间导致严重的伤害。
9. 使用电动工具时请始终佩带护目镜以免伤害眼睛。护目镜须符合美国ANSI Z87.1、欧洲EN 166或者澳大利亚/新西兰的AS/NZS 1336的规定。在澳大利亚/新西兰，法律要求佩带面罩保护脸部。

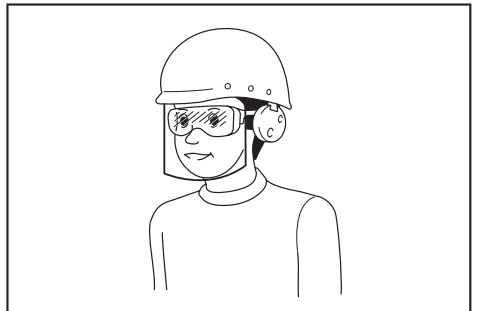

雇主有责任监督工具操作者和其他近工作区域人员佩带合适的安全防护设备。

电动工具使用和注意事项

1. 不要勉强使用电动工具，根据用途使用合适的电动工具。选用合适的按照额定值设计的电动工具会使你工作更有效、更安全。
2. 如果开关不能接通或关断电源，则不能使用该电动工具。不能通过开关来控制电动工具是危险的且必须进行修理。
3. 在进行任何调节、更换附件或贮存电动工具之前，必须从电源上拔掉插头和/或卸下电池包（如可拆卸）。这种防护性的安全措施降低了电动工具意外起动的风险。
4. 将闲置不用的电动工具贮存在儿童所及范围之外，并且不允许不熟悉电动工具和不了解这些说明的人操作电动工具。电动工具在未经培训的使用者手中是危险的。
5. 维护电动工具及其附件。检查运动部件是否调整到位或卡住，检查零件破损情况和影响电动工具运行的其他状况。如有损坏，应在使用前修理好电动工具。许多事故是由维护不良的电动工具引发的。
6. 保持切削刀具锋利和清洁。维护良好地有锋利切削刃的刀具不易卡住而且容易控制。
7. 按照使用说明书，并考虑作业条件和要进行的作业来选择电动工具、附件和工具的刀头等。将电动工具用于那些与其用途不符的操作可能会导致危险情况。
8. 保持手柄和握持表面干燥、清洁，不得沾有油脂。在意外的情况下，湿滑的手柄不能保证握持的安全和对工具的控制。
9. 使用本工具时，请勿佩戴可能会缠绕的布质工作手套。布质工作手套卷入移动部件可能会造成人身伤害。

电池式工具使用和注意事项

1. 仅使用生产者规定的充电器充电。将适用于某种电池包的充电器用到其他电池包时可能会发生着火危险。
2. 仅使用配有专用电池包的电动工具。使用其他电池包可能会产生伤害和着火危险。
3. 当电池包不用时，将它远离其他金属物体，例如回形针、硬币、钥匙、钉子、螺钉或其他小金属物体，以防电池包一端与另一端连接。电池组端部短路可能会引起燃烧或着火。

4. 在滥用条件下，液体可能会从电池组中溅出；应避免接触。如果意外碰到液体，用水冲洗。如果液体碰到了眼睛，还应寻求医疗帮助。从电池中溅出的液体可能会发生腐蚀或燃烧。
5. 不要使用损坏或改装过的电池包或工具。损坏或改装过的电池组可能呈现无法预测的结果，导致着火、爆炸或伤害。
6. 不要将电池包暴露于火或高温中。电池包暴露于火或高于130 °C的高温中可能导致爆炸。
7. 遵循所有充电说明。不要在说明书中指定的温度范围之外给电池包或电动工具充电。不正确或在指定的温度范围外充电可能会损坏电池和增加着火的风险。

维修

1. 让专业维修人员使用相同的备件维修电动工具。这将保证所维修的电动工具的安全。
2. 决不能维修损坏的电池包。电池包仅能由生产者或其授权的维修服务商进行维修。
3. 上润滑油及更换附件时请遵循本说明书指示。

充电式多功能切割打磨机使用安全警告

1. 本电动工具设计用于切锯、切割、刮平或砂磨操作。请通读本电动工具附带的所有安全警告、说明、插图和规格。若不遵循下列说明，则可能导致触电、起火和/或严重的人身伤害。
2. 当进行作业时切割附件可能会接触到隐藏的电线，请握住电动工具的绝缘抓握表面。切割附件接触到“带电”的电线时，电动工具上暴露的金属部分可能也会“带电”，并使操作者触电。
3. 请使用螺丝钳或其他可行的方式将工件夹紧并固定在稳定的平台上。手持工件或将工件抵在身上，可能会导致工件摆放不稳，使工具失去控制。
4. 请使用安全眼镜或护目镜。普通眼镜或太阳眼镜并非安全眼镜。
5. 请牢握本工具。
6. 打开开关前，请确保工具未与工件接触。
7. 手应远离移动的部件。
8. 运行中的工具不可离手放置。只可在手握工具的情况下操作工具。

9. 将锯片从工件上取下之前，请务必关闭工具电源并等待锯片完全停止。
10. 操作之后，请勿立刻工具或工件，因为它们可能会非常烫而导致烫伤皮肤。
11. 如无必要，请勿在空载状态下操作工具。
12. 根据您操作的材料及应用，请务必使用正确的防尘面罩 / 呼吸器。
13. 某些材料含有有毒化学物质。小心不要吸入粉尘，并避免皮肤接触。遵循材料供应商的安全提示。
14. 本工具不防水，因此请保持工件表面干燥。
15. 进行砂磨操作时，请对工作区进行足够的通风。
16. 使用本工具打磨某些产品、油漆和木材时，使用者会接触到含有有毒物质的粉尘。请采取正确的呼吸保护措施。
17. 使用前请确认垫片上没有裂缝或破裂。裂缝或破裂会导致人身伤害。
18. 请勿使用非专用的或未得到工具制造商推荐的附件。这样的附件虽然可安装在电动工具上，但无法确保操作安全。
19. 请穿戴个人劳防用品。根据应用情况，请使用面罩、安全护目镜或安全眼镜。根据情况佩带可防止较小的砂磨碎片或工件碎片的耳罩、手套和车间用的围裙。护目镜必须具备可以防止多种操作所产生的飞溅的碎片伤害到您的能力。防尘面罩或呼吸器必须具备可过滤操作中产生的微粒的能力。长时间的高强度噪音可能会损伤您的听力。
20. 使旁观者远离工作区域，保持一定的安全距离。所有进入工作区域的人员必须穿戴个人劳防用品。工件的碎片或破损的附件可能会飞溅到操作区域以外并导致人身伤害。
21. 在附件完全停止之前切勿将工具放下。旋转附件可能会碰撞地面或工作台面而导致工具失控。
22. 您身边携带电动工具时请勿运行工具。防止因不小心接触到配件而导致衣物被卷入，甚至伤及身体。
23. 请勿在可燃物附近运行电动工具。火花可能会点燃这些物品。
24. 请勿使用需要冷却液的附件。使用水或其他冷却液可能会导致触电或死亡。
25. 对工具进行任何装配操作前，请务必关闭工具的电源并拔下插头或取出电池组。
26. 请务必确保立足稳固。在高空使用工具时确保下方无人。

27. 操作前，请务必保证工件内无埋藏物，例如电气配管、水管或气体管。否则可能引起触电、漏电或漏气。

请保留此说明书。

警告： 请勿为图方便或因对产品足够熟悉（由于重复使用而获得的经验）而不严格遵循相关产品安全规则。使用不当或不遵循使用说明书中的安全规则会导致严重的人身伤害。

电池组的重要安全注意事项

1. 在使用电池组之前，请仔细阅读所有的说明以及（1）电池充电器，（2）电池，以及（3）使用电池的产品的警告标记。
2. 切勿拆卸或改装电池组。否则可能引起火灾、过热或爆炸。
3. 如果机器运行时间变得过短，请立即停止使用。否则可能会导致过热、起火甚至爆炸。
4. 如果电解液进入您的眼睛，用清水将其冲洗干净并立即就医。否则可能会导致视力受损。
5. 请勿使电池组短路：
 - (1) 请勿使任何导电材料碰触到端子。
 - (2) 避免将电池组与其他金属物品如钉子、硬币等放置在同一容器内。
 - (3) 请勿将电池组置于水中或使其淋雨。电池短路将产生大的电流，导致过热，并可能导致起火甚至击穿。
6. 请勿在温度可能达到或超过 50°C (122°F) 的场所存放以及使用工具和电池组。
7. 即使电池组已经严重损坏或完全磨损，也请勿焚烧电池组。电池组会在火中爆炸。
8. 请勿对电池组射钉，或者切削、挤压、抛掷、掉落电池组，又或者用硬物撞击电池组。否则可能引起火灾、过热或爆炸。
9. 请勿使用损坏的电池。
10. 本工具附带的锂离子电池需符合危险品法规要求。
第三方或转运代理等进行商业运输时，应遵循包装和标识方面的特殊要求。
有关运输项目的准备作业，咨询危险品方面的专业人士。同时，请遵守可能更为详尽的国家法规。
请使用胶带保护且勿遮掩表面的联络信息，并牢固封装电池，使电池在包装内不可动。

11. 丢弃电池组时，需将其从工具上卸下并在安全地带进行处理。关于如何处理废弃的电池，请遵循当地法规。
12. 仅将电池用于Makita（牧田）指定的产品。将电池安装至不兼容的产品会导致起火、过热、爆炸或电解液泄漏。
13. 如长时间未使用工具，必须将电池从工具内取出。
14. 使用工具期间以及使用工具之后，电池组温度可能较高易引起灼伤或低温烫伤。处理高温电池组时请小心操作。
15. 在使用工具后请勿立即触碰工具的端子，否则可能引起灼伤。
16. 避免锯屑、灰尘或泥土卡入电池组的端子、孔口和凹槽内。否则可能导致工具或电池组性能下降或故障。
17. 除非工具支持在高压电源线路附近使用，否则请勿在高压电源线路附近使用电池组。否则可能导致工具或电池组故障或失常。
18. 确保电池远离儿童。

请保留此说明书。

小心： 请仅使用Makita（牧田）原装电池。使用非Makita（牧田）原装电池或经过改装的电池可能会导致电池爆炸，从而造成火灾、人身伤害或物品受损。同时也会导致牧田工具和充电器的牧田保修服务失效。

保持电池最大使用寿命的提示

1. 在电池组电量完全耗尽前及时充电。发现工具电量低时，请停止工具操作，并给电池组充电。
2. 请勿对已充满电的电池组重新充电。过度充电将缩短电池的使用寿命。
3. 请在10 °C - 40 °C (50 °F - 104 °F) 的室温条件下给电池组充电。请在灼热的电池组冷却后再充电。
4. 不使用电池组时，请将其从工具或充电器上拆除。
5. 如果电池组长时间（超过六个月）未使用，请给其充电。

功能描述

小心： 调节或检查工具功能之前，请务必关闭工具的电源并取出电池组。

显示电池的剩余电量

仅限带指示灯的电池组

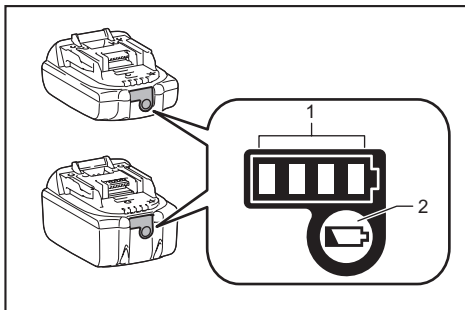

► 1. 指示灯 2. CHECK（查看）按钮

按电池组上的CHECK（查看）按钮可显示电池剩余电量。指示灯将亮起数秒。

指示灯			剩余电量
■ 点亮	□ 熄灭	▧ 闪烁	
■ ■ ■ ■			75%至100%
■ ■ ■ □			50%至75%
■ ■ □ □			25%至50%
■ □ □ □			0%至25%
▧ □ □ □			给电池充电。
■ ■ □ □			电池可能出现故障。
□ □ ■ ■			

注： 在不同的使用条件及环境温度下，指示灯所示电量可能与实际情况略有不同。

注： 当电池保护系统启动时，第一个（最左侧）指示灯将闪烁。

工具 / 电池保护系统

本工具配备有工具 / 电池保护系统。该系统可自动切断机电源以延长工具和电池寿命。作业时，如果工具或电池处于以下情况，工具将会自动停止运转。

过载警告功能

如果由于操作（例如，对工件施加过大压力）导致电流急剧上升，则过载警告功能会起作用。过载警告功能使摆动速度下降，进而使摆动幅度增大。在这种情况下，一旦将应用工具与工件隔离，则摆动速度恢复正常。以适当的负载继续操作。

过载保护

以导致异常高电流的方式操作工具 / 电池时，工具会自动停止运转。在这种情况下，请关闭工具并停止导致工具过载的应用操作。然后开启工具重新启动。

过热保护

工具 / 电池过热时，工具会自动停止。在这种情况下，请待工具 / 电池冷却后再开启工具。

过放电保护

电池电量不足时，本工具自动停止运转。此时，请取出工具中的电池并予以充电。

保护锁功能

当保护系统反复工作时，工具被锁定。在这种情况下，即使关闭工具然后再打开也无法启动工具。要释放保护锁，请拆下电池，将其安装至电池充电器上并等待充电完成。

开关操作

⚠️ 小心： 安装电池组至工具之前，请务必确认工具已关闭。

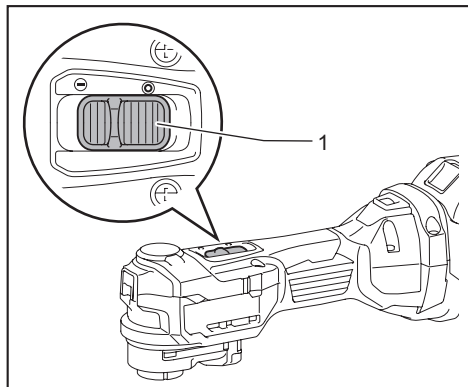

► 1. 滑动开关

要启动工具时，将滑动开关滑到“**I (ON)**”位置。停止工具时，滑动开关至“**O (OFF)**”位置。

调整旋转冲数

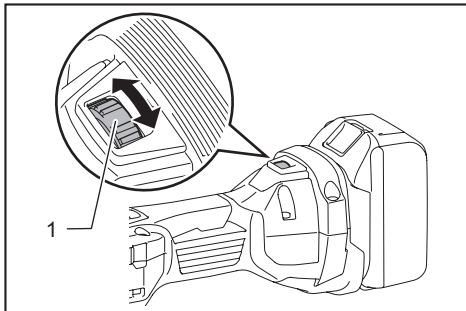

► 1. 拨盘

旋转冲数可调。转动拨盘可在1至6档之间切换旋转冲数。数字越大，旋转冲数越大。请根据工件性质预设档位。

注： 不可直接将拨盘的档位从1转至6或从6转至1。强行转动拨盘可能会损坏工具。在1档至6档之间切换时，须从中间档位过渡。

点亮前灯

⚠️ 小心： 请勿直视灯光或光源。

将滑动开关滑至“**I (ON)**”位置以点亮前灯。在开关置于“**I (ON)**”位置时此灯保持亮起。将开关滑向“**O (OFF)**”位置10秒后前灯熄灭。

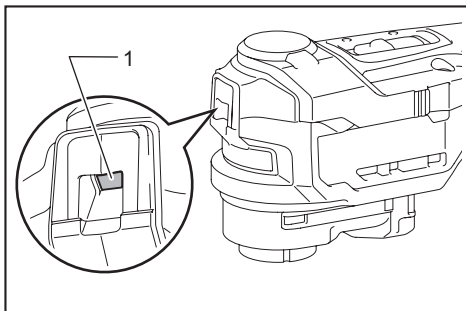

► 1. 前灯

注： 当过热保护或保护锁功能工作时，前灯闪烁约1分钟。参阅工具/电池保护系统章节。

电子功能

本工具配备了电子功能以提高操作便利性。

恒速控制

速度控制功能可保持旋转冲数恒定，而无论负载如何。

软启动功能

软启动功能可抑制启动时的阻力。

防止意外重启功能

安装电池组且当滑动开关位于“**I (ON)**”（开启）位置时，工具无法启动。

要启动工具时，请先将滑动开关滑到“**O (OFF)**”（关闭）位置，然后再将其滑到“**I (ON)**”（开启）位置。

装配

安装或拆卸电池组

⚠️小心： 安装或拆卸电池组之前，请务必关闭工具电源。

⚠️小心： 安装或拆卸电池组时请握紧工具和电池组。否则它们可能从您的手中滑落，导致工具和电池组受损，甚至造成人身伤害。

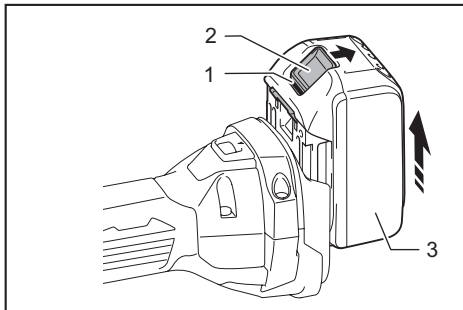

► 1. 红色指示器 2. 按钮 3. 电池组

拆卸电池组时，按下电池组前侧的按钮，同时可将电池组从工具中抽出。

安装电池组时，要将电池组上的舌簧与外罩上的凹槽对齐，然后推滑到位。将其完全插入到位，直到锁定并发出咔哒声为止。若能看到图示中的红色指示器，则说明未完全锁紧。

⚠️小心： 务必完全装入电池组，直至看不见红色指示器为止。否则，它可能会从工具中意外脱落，从而造成自身或他人受伤。

⚠️小心： 请勿强行安装电池组。如果电池组难以插入，可能是插入方法不当。

⚠️小心： 对工具进行任何装配操作前，请务必关闭工具电源，并取出电池组。

安装或拆卸应用工具

选购附件

⚠️警告： 安装应用工具时请勿上下颠倒。否则可能会损坏工具并造成严重的人身伤害。

⚠️小心： 请时常清洁锁定杆运动部件的灰尘并进行润滑保养。否则，灰尘可能会在锁定杆运动部件上堆积，导致工具运行不畅。

⚠️小心： 关闭锁定杆时请小心谨慎。

安装或拆卸应用工具时，请将其握牢。切勿将手放在锁定杆的原位附近。防止因锁定杆突然关闭而夹住手指。

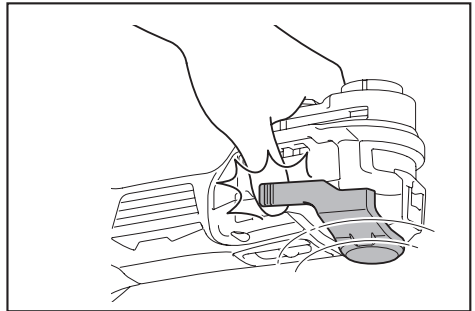

注意： 根据作业需求，沿正确的方向安装应用工具。应用工具的安装角度可调，调节幅度为30度。

注意： 锁定杆打开时，请勿开启工具。否则可能会损坏工具。

1. 完全打开锁定杆，直到发出咔嗒声。取下托座螺栓。

当锁定杆完全打开时，即使松开手，锁定杆的位置也将保持不变。

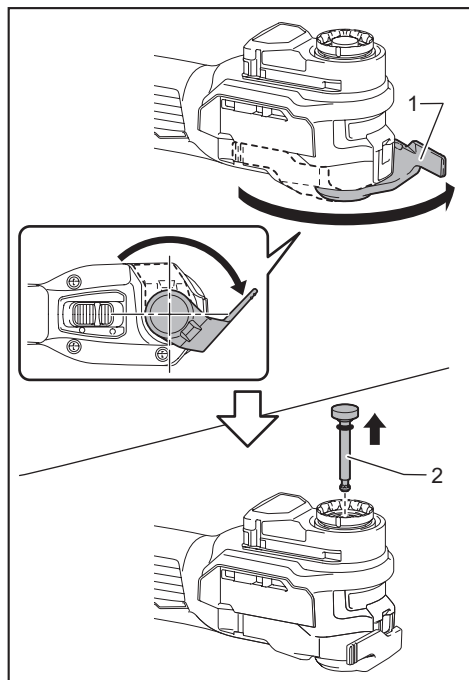

► 1. 锁定杆 2. 托座螺栓

2. 将应用工具（选配附件）放到工具法兰上。然后，将托座螺栓插入到底。

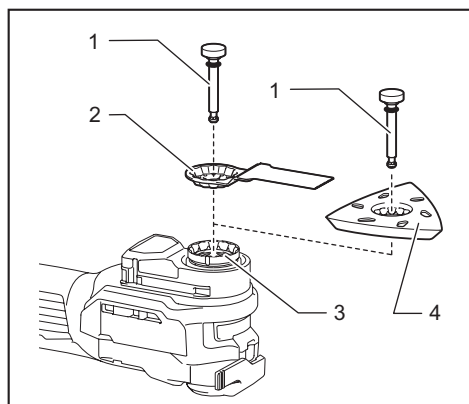

► 1. 托座螺栓 2. 应用工具 3. 工具法兰
4. 应用工具（砂盘）

3. 将锁定杆恢复至原来位置。始终确保应用工具牢牢固定在适当位置。

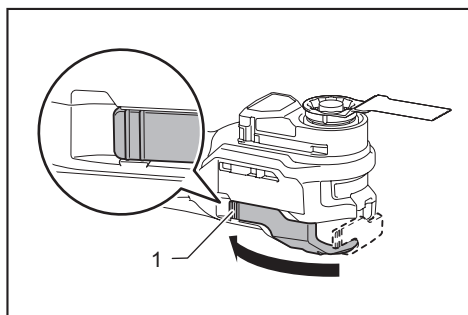

► 1. 锁定杆

如需拆下应用工具，请按与安装时相反的步骤进行。

⚠小心： 拆卸应用工具时，请勿在操作之后立刻触摸应用工具或工件，因为它们可能会烫伤您的皮肤。

使用砂磨应用工具

使用砂磨应用工具时，以正确的方向安装工具至砂盘。

砂盘配备钩型及环型安装系统，便于快速安装砂纸。

砂纸上有除尘孔，安装时注意将之与砂盘上的孔对齐。

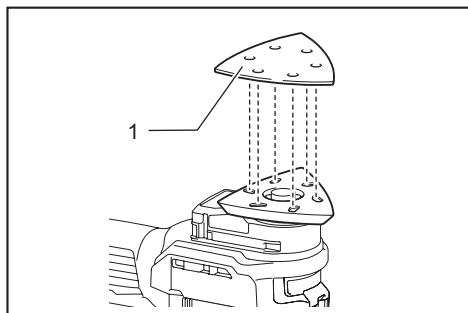

► 1. 砂纸

如需取下砂纸，从一端掀起并撕下即可。

操作

警告： 启动工具前和操作期间，请勿让手和脸靠近应用工具。

小心： 请勿使工具过载，否则会导致电机被锁，工具停止。

小心： 操作工具时，请勿按压电池组使其抵住工具。

注意： 如果使用强制或过大的压力操作工具，可能会发出过载警告，进而增加振动幅度。

在这种情况下，一旦将应用工具与工件隔离，则摆动速度恢复正常。以适当的负载继续操作。

切、锯、刮

注意： 请勿强行沿应用工具不带切刃的方向（例如：朝任一侧）移动工具。否则可能会损坏工具。

注意： 在适当的负载下操作工具。强行操作工具或对其施加过度压力可能会降低效率。

特别是当使用长刀片（如切入式锯片）操作工具时，施加过大压力使刀片弯曲，不仅会降低效率，而且还可能会激活保护系统。

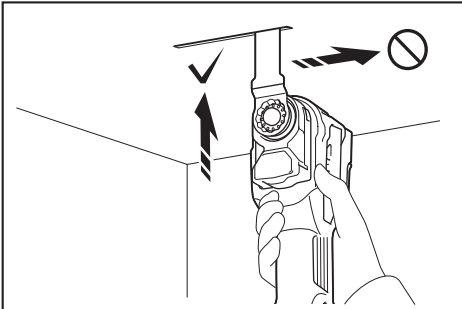

将应用工具置于工件上。
然后向前移动工具，使其移动速度不会变慢。

注： 进行切割操作前，建议将旋转冲数设置为4-6。

注： 适当的工具运动速度会使锯屑顺利喷出。它有助于高效操作。

注： 进行长直线切割时建议使用圆锯。

砂磨

注意： 请勿用已打磨过金属的砂纸打磨木材。

注意： 请勿使用破损或无砂粒的砂纸。

用砂纸打磨工件。

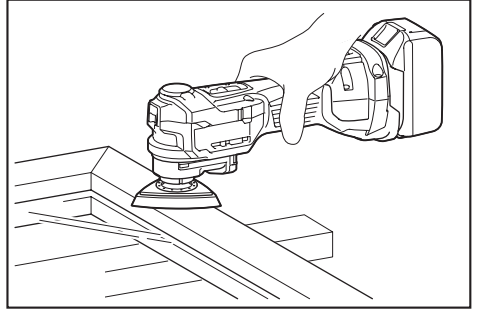

注： 在操作前，为确定合适的旋转冲数，建议先打磨样品测试。

注： 建议在完成整个工件表面的砂磨前不要更换砂纸网格。中途更换砂纸网格可能会导致砂磨效果不佳。

砂磨操作用集尘附件

选购附件

小心： 打磨金属时，请勿使用除尘装置。吸收火花和灼热颗粒会造成冒烟及着火。

安装集尘附件

1. 取下托座螺栓和应用工具。
2. 放入集尘附件，使锁扣与工具上的凹口对齐。

如图所示，滑动集尘附件。

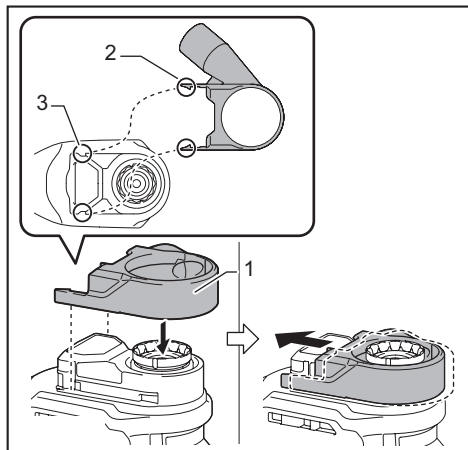

- 1. 集尘附件 2. 锁扣 3. 槽口

3. 安装砂盘和托座螺栓。
4. 将集尘器的软管连接至除尘装置。

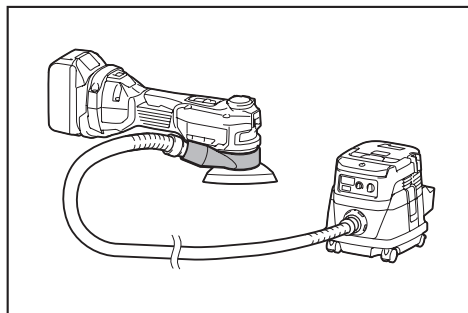

拆卸集尘附件

1. 拆卸集尘附件时，取下托座螺栓和砂盘。
2. 如图所示，滑动集尘附件，同时用手打开锁扣，然后从工具上拆下集尘附件。

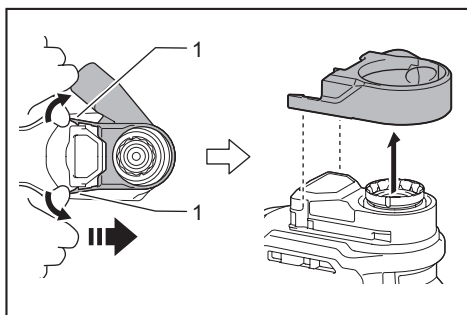

- 1. 锁扣

保养

⚠️ 小心： 检查或保养工具之前，请务必关闭工具电源并取出电池组。

注意： 切勿使用汽油、苯、稀释剂、酒精或类似物品清洁工具。否则可能会导致工具变色、变形或出现裂缝。

为了保证产品的安全与可靠性，维修、任何其他维修保养或调节需由Makita（牧田）授权的或工厂维修服务中心完成。务必使用Makita（牧田）的替换部件。

选购附件

⚠️ 小心： 这些附件或装置专用于本说明书所列的Makita（牧田）工具。如使用其他厂牌附件或装置，可能导致人身伤害。仅可将附件或装置用于规定目的。

如果您需要了解更多关于这些选购附件的信息，请咨询当地的Makita（牧田）维修服务中心。

- 节锯锯片
- 圆锯锯片
- 切入式锯片
- 铲平机（刚性）
- 铲平机（柔性）
- 齿形节锯
- 通用切缝机
- HM去除器

- **HM**节锯锯片
- **HM**砂磨板
- 金刚石节锯锯片
- 砂盘
- 三角形研磨纸（红色 / 白色 / 黑色）
- 三角形羊毛垫（中粒 / 粗粒 / 无砂粒）
- 三角形抛光毡垫
- 除尘装置
- **Makita**（牧田）原装电池和充电器

注： 本列表中的一些部件可能作为标准配件包含于工具包装内。它们可能因销往国家之不同而异。

总制造商： 株式会社牧田
日本国爱知县安城市住吉町 3-11-8

www.makita.com

885866-083
ZHCN
20210106