



牧田®

牧田牌
专业电动工具

使用说明书

电链锯

UC3041A 型

UC3541A 型

UC4041A 型

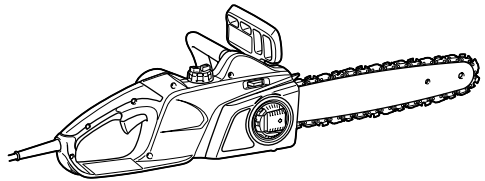

014315

双重绝缘

重要事项：使用前请阅读。

规格

型号		UC3041A		UC3541A		UC4041A	
最大链锯速度		14.5 m/s (870 m/min)					
标准导板	导板长度	300 毫米		350 毫米		400 毫米	
	切割长度	265 毫米		325 毫米		360 毫米	
	导板种类	链轮头部导板					
标准链条	种类	90PX	91PX	90PX	91PX	90PX	91PX
	节距	3/8"					
	驱动链节数	46		52		56	
导板推荐长度		300 - 400 毫米					
长度 (不包含导板)		455 毫米					
净重		4.6 公斤		4.7 公斤		4.7 公斤	
延长线 (选购件)		DIN 57282/HO 7RN -F L=30 米 (最长), 3x1.5 毫米 ²					

- 生产者保留变更规格不另行通知之权利。
- 规格可能因销往国家之不同而异。
- 重量符合 EPTA-Procedure 01/2003

标准附件

- 挂钩
- 链条护盖
- 导板
- 链条

注：

- 标准附件可能会发生变更，恕不另行通知。
- 在香港地区，附件内容可能会有所不同。
- 附件可能会以组装于主机中的形式交付。

符号

END218-7

以下显示本工具使用的符号。

在使用工具之前请务必理解其含义。



- 阅读使用说明书并遵循警告及安全注意事项。



- 佩戴安全眼镜。



- 佩戴耳罩。



- 双重绝缘



- 注意：需特别小心谨慎！



- 注意：如电线受损，请立即拔下电源插头！



- 注意：反弹！



- 防止雨淋和潮湿环境！



- 佩戴头盔、护目镜和耳罩！



- 佩带安全手套！



- 拔下电源插头！



- 急救



- 最大允许切割长度



- 链条移动方向



- 链条油



- 释放链条闸



- 锁定链条闸



- 禁止！

用途

ENE085-1

本工具用于切割木材和原木。

电源

ENF002-2

本工具所连接电源的电压须符合铭牌所示的额定值，只可使用单相交流电源。本工具达到双重绝缘，因此也可用于不带接地线的插座。

电动工具通用安全警告

GEA005-3

△警告！阅读所有警告和所有说明。
不遵照以下警告和说明会导致电击、着火和/或严重伤害。

保存所有警告和说明书以备查阅。

在所有下列的警告中术语“电动工具”指市电驱动（有线）电动工具或电池驱动（无线）电动工具。

a) 工作场地的安全

1. 保持工作场地清洁和明亮。混乱和黑暗的场地会引发事故。
2. 不要在易爆环境，如有易燃液体、气体或粉尘的环境下操作电动工具。电动工具产生的火花会点燃粉尘或气体。
3. 让儿童和旁观者离开后操作电动工具。注意力不集中会使操作者失去对工具的控制。

b) 电气安全

4. 电动工具插头必须与插座相配。绝不能以任何方式改装插头。需接地的电动工具不能使用任何转换插头。未经改装的插头和相配的插座将减少电击危险。

5. 避免人体接触接地表面，如管道、散热片和冰箱。如果你身体接地会增加电击危险。

6. 不得将电动工具暴露在雨中或潮湿环境中。水进入电动工具将增加电击危险。

7. 不得滥用电线。绝不能用电线搬运、拉动电动工具或拔出其插头。使电线远离热源、油、锐边或运动部件。受损或缠绕的软线会增加电击危险。

8. 当在户外使用电动工具时，使用适合户外使用的外接软线。适合户外使用的软线将减少电击危险。

9. 如果在潮湿环境下操作电动工具是不可避免的，应使用剩余电流动作保护器（RCD）。使用RCD可减少电击危险。

c) 人身安全

10. 保持警觉，当操作电动工具时关注所从事的操作并保持清醒。当你感到疲倦，或在有药物、酒精或治疗反应时，不要操作电动工具。在操作电动工具时瞬间的疏忽会导致严重人身伤害。

11. 使用个人防护装置。始终佩戴护目镜。安全装置，诸如适当条件下使用防尘面具、防滑安全鞋、安全帽、听力防护等装置能减少人身伤害。

12. 防止意外起动。确保开关在连接电源和/或电池盒、拿起或搬运工具时处于关断位置。手指放在已接通电源的开关上或开关处于接通时插入插头可能会导致危险。

13. 在电动工具接通之前，拿掉所有调节钥匙或扳手。遗留在电动工具旋转零件上的扳手或钥匙会导致人身伤害。

14. 手不要伸展得太长。时刻注意立足点和身体平衡。这样在意外情况下能很好地控制电动工具。

15. 着装适当。不要穿宽松衣服或佩戴饰品。让衣服、手套和头发远离运动部件。宽松衣服、配饰或长发可能会卷入运动部件中。

16. 如果提供了与排屑、集尘设备连接用的装置，要确保他们连接完好且使用得当。使用这些装置可减少尘屑引起的危险。

d) 电动工具使用和注意事项

17. 不要滥用电动工具，根据用途使用适当的电动工具。选用适当设计的电动工具会使你工作更有效、更安全。
18. 如果开关不能接通或关断工具电源，则不能使用该电动工具。不能用开关来控制的电动工具是危险的且必须进行修理。
19. 在进行任何调节、更换附件或贮存电动工具之前，必须从电源上拔掉插头和/或使电池盒与工具脱开。这种防护性措施将减少工具意外起动的危险。
20. 将闲置不用的电动工具贮存在儿童所及范围之外，并且不要让不熟悉电动工具或对这些说明不了解的人操作电动工具。电动工具在未经培训的用户手中是危险的。
21. 保养电动工具。检查运动件是否调整到位或卡住，检查零件破损情况和影响电动工具运行的其他状况。如有损坏，电动工具应在使用前修理好。许多事故由维护不良的电动工具引发。
22. 保持切削刀具锋利和清洁。保养良好的有锋利切削刃的刀具不易卡住而且容易控制。
23. 按照使用说明书，考虑作业条件和进行的作业来使用电动工具、附件和工具的刀头等。将电动工具用于那些与其用途不符的操作可能会导致危险。

e) 维修

24. 将你的电动工具送交专业维修人员，使用同样的备件进行修理。这样将确保所维修的电动工具的安全性。
25. 上润滑油及更换附件时请遵循本说明书指示。
26. 手柄务必保持干燥、清洁、无油（脂）。

链锯安全警告

GEB037-8

1. 操作链锯时，让身体所有部位远离锯链。在起动机链锯之前，确保锯链没有接触其他物件。操作链锯时不小心就会将你衣服或身体缠入锯链。
2. 始终用右手握持链锯的后手柄，左手握持前手柄。反手握持链锯，会增加人身伤害的风险，应绝对禁止。

3. 佩戴安全眼镜和听力保护器。建议进一步提供头、手、腿和脚的防护装备。充分的防护衣可降低飞屑或意外触碰锯链导致的人身伤害。
4. 不要站在树上操作链锯。上树操作链锯会造成人身伤害。
5. 始终保持良好的立足之地，并只有站在牢固、安全和平坦地面上时才操作链锯。易滑或不稳的地面，诸如梯子会引起失去平衡或链锯操作失控。
6. 锯割处于拉紧状态的枝杈时要提防反弹。当木材纤维的拉力一旦释放，有弹性的树杈可能会击到操作者和/或致使链锯失控。
7. 锯割灌木和小树苗时要特别当心。细条可能会夹住锯链并向操作者打来或拉操作者失去平衡。
8. 用前手柄携带关断的链锯并使得链锯远离你的身体。当运输或储存链锯时应始终装有导板护罩。适当安放链锯将降低偶然碰到运动锯链的可能性。
9. 按照说明书进行润滑，张紧锯链和更换附件。不适当张紧或润滑锯链可能会断裂或者增加反弹的可能性。
10. 保持手柄干燥、清洁并远离油和油脂。油腻的手柄会打滑并引起失控。
11. 只锯割木材。不能将链锯用于其他目的。例如：不能用链锯锯割塑料、石料或非木质建筑材料。用链锯做非预期的操作会引起危险。

反弹原因和操作者防护：

当导板的前端或顶部碰到物体时，或当锯割时木材并拢而夹住锯链时可能会产生反弹。某些情况下顶部接触会产生突然的反作用力，将导板向上和向后甩向操作者。沿导板顶部夹住锯链会快速地将导板反推向操作者。

这些反作用力中每一种都会引起导致严重人身伤害的链锯失控。不要仅仅依赖链锯内设置的安全装置。作为链锯使用者，应该采取多种步骤来保证锯割作业不发生事故或伤害。

工具的误用和/或不正确的操作程序或条件是导致反弹的原因，并可采取以下给出的预防措施来避免：

12. 保持稳固的握持，用拇指和其他手指握住链锯手柄，用握持链锯的两只手，定位好你的身体和手臂以便你能承受住反弹力。如果采取适当的预防措施，反弹力是可以被操作者控制的。不要听任链锯运转。
13. 手不得伸得过长且不要在肩部以上进行锯割。这有助于防止意外的顶部接触，并能更好地在意外情况下控制链锯。
14. 仅使用制造商规定的更换导板和链条。不正确的导板和链条可能会造成断链和/或反弹。
15. 遵守制造商关于锯链的刃和维护说明。减小深度规高度可导致反弹增加。

补充安全规则

1. 请阅读使用说明书，熟悉链锯操作。
2. 请在首次使用链锯前安排操作指导。否则，操作者至少应在作业开始前首先尝试在支架上切割原木。
3. 儿童或不满18岁的少年不得使用链锯。超过16岁的少年如果在专业人士的监管下接受过培训则可以免受该限制。
4. 操作链锯时注意力需高度集中。请勿在感觉不适的情况下操作链锯。请镇定且小心地进行所有操作。
5. 切勿在饮酒或服药后操作链锯。

正确操作

1. 本链锯仅用于切割木材。请勿将其用于切割塑料或多孔混凝土。
2. 仅可将本链锯用于进行本使用说明书中描述的操作。请勿将其用于修剪树篱或用于类似操作。
3. 不得将该链锯用于伐木或修剪立木等林业作业。链锯的电线无法根据此类作业的需要进行灵活移动且无法保证安全。
4. 本链锯非商用产品。
5. 切勿使链锯过载。

个人防护设备

1. 衣物必须合身且不得有碍操作者及链锯的移动。

2. 作业期间请穿着以下防护服：

- 经过测试的安全头盔。倾落的树枝或类似物体极具危险性；
- 面罩或护目镜；
- 合适的护耳用具（耳罩、定制或可塑耳塞）。可按要求进行倍频程带分析。
- 结实耐用的皮革安全手套；
- 面料结实的长裤；
- 防割面料的防护工装；
- 鞋底防滑且内里防割的钢头安全鞋或靴；
- 口罩。进行作业时会产生灰尘（如锯切干木）。

防止触电



- 由于电机不防水，因此不得在多雨天气或潮湿的环境中使用链锯。
1. 请仅将链锯插头插入测试电路中的插座。检查系统电压是否符合铭牌上标示的电压。确保安装16 A 电路保险丝。在户外使用的链锯应连接至动作电流为30 mA以下的剩余电流动作断路器。



- 如连接电线破损，请立即拔下电源插头。

安全操作准则

1. 开始作业之前，请检查并确保链锯可以正常工作并且其状态符合安全规范。请特别检查：
 - 链条闸可以正常工作；
 - 跳动闸可以正常工作；
 - 导板和链轮护罩相互配合良好；
 - 已按照规范打磨并张紧链条；
 - 电源线及电源插头未受损；

请参阅“检查”部分。

2. 务必确保所用延长线具备恰当的横截面积（请参阅“规格”部分）。如使用电线卷筒，请从卷筒上完全绕下电线。在户外使用链锯时，务必确保所用电线为户外使用产品并符合额定规格。

3. 切勿使导线靠近切割区域，避免切割期间导线被树枝等类似物体缠压。
4. 切勿在附近有可燃性粉尘或气体的环境下操作链锯，电机会产生火花，**有爆炸的危险**。
5. 请仅在坚实、稳固的地面上进行作业。请特别注意工作区域中的障碍物（如电线）。特别小心：水、冰、雪、刚刚切下的木材或树皮可能会使地面打滑。使用链锯时请勿站在梯子或树上。
6. 在斜坡上作业时请特别小心，滚动的树干和树枝可能会造成潜在的危险。
7. 切勿在肩部高度以上进行切割。
8. **打开链锯开关并进行使用时，请用双手紧握链锯。**请用右手握住后把手，左手握住前把手。用拇指紧扣把手。打开链锯开关时，导板和链条不得触及任何物体。

014316

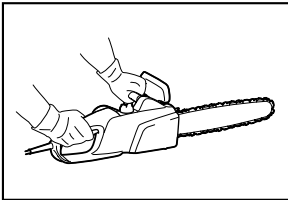

9. 清除待切割区域内的砂石、砾石、钉子和电线等异物。异物会损坏导板和链条，引发反弹造成危险。
10. 在铁栅栏附近进行切割时，请特别小心。切勿切入栅栏，否则可能会引发反弹。
11. 切勿切入地面。
12. 请逐个切割，不要成束或成堆切割木材。
13. 请勿使用链锯切割细小树枝及树根，否则，链锯可能会被缠住。工具失衡会导致危险。
14. 切割锯木时请使用稳固的支撑件（支架）。
15. 请勿使用链锯撬开或掸扫木材及其他物体。
16. 操纵链锯时，请使身体部位远离链条可能触及的范围（请参阅下图）。

006909

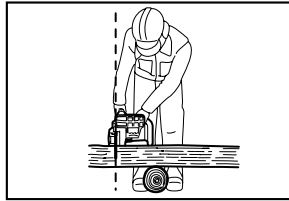

17. 切割操作期间进行移动时，请锁定链条闸，避免链条意外操作。携带链锯时，请握住前把手，切勿将手指放在开关上。
18. 休息期间或链锯无人照看时，请拔下电源插头。请将链锯放置在不会造成危险的地点。

反弹

1. 操作链锯期间可能会导致危险性反弹。导板头部（尤其是上部 1/4 处）触及木材或其他坚固物体会导致反弹。造成链锯偏向操作者方向。

006919

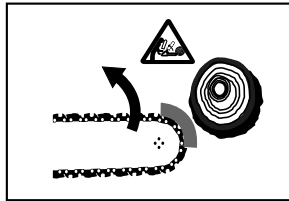

2. 为避免反弹，请注意以下事项：
 - 切勿使用导板头部切入。
 - 切勿使用导板头部切割。进行续切时应特别小心。
 - 使用运转中的链条切入。
 - 务必正确打磨链条。特别是要设置正确的深度规高度。
 - 切勿一次切割多个树枝。
 - 进行修剪作业时，请小心操作避免导板触及及其他树枝。
 - 进行造材时，请避开相邻的树干。务必检查导板头部。
 - 使用支架。

安全功能

1. 务必在开始作业前检查安全功能处于工作状态。切勿在安全功能无法正常工作的情况下使用链锯。

- 链条闸：

链锯安装有链条闸，可使链条瞬间停止运转。向前推动护手罩即可启用链条闸。随后链条将在 0.15 秒内停止运转，电机电源会被切断。

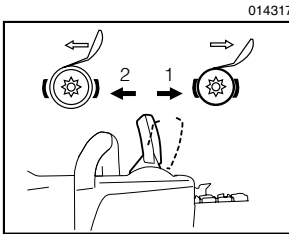

- 跳动闸：

链锯安装有跳动闸，松开 ON/OFF（开/关）开关时，跳动闸即可立即停止链条运转。此操作可防止工具电源关闭时链条继续运行，从而避免发生危险。

- 前部和后部护手罩可保护操作者免受向后抛出的木材或断链所造成的伤害。

- 扳机锁可防止链锯意外启动。

- 链条止动爪可保护用户免受绷紧链或断链造成的伤害。

搬运和贮存



- 不使用或搬运链锯时，请拔下电源插头并安装链锯附带的导板护盖。切勿在链条运转的情况下移动或搬运链锯。

1. 请仅使用前把手搬运链锯，并使导板指向后方。
2. 请将链锯存放在安全、干燥且儿童无法触及的上锁房间内。切勿将链锯存放在户外。

保养

1. 请在进行调节或保养前从插座上拔下插头。
2. 请定期检查电源线的绝缘部分有无损坏。

3. 请定期清洁链锯。

4. 请及时正确修复塑料外壳的受损处。

5. 切勿在开关扳机无法正常工作的情况下使用链锯。请正确修复。

6. 任何情况下均不得改装链锯。否则会危及您的个人安全。

7. 切勿进行本使用说明书以外的保养或维修作业。任何其他作业均应由授权的服务中心实施。

8. 请仅使用与您的链锯型号相吻合的正品替换部件和附件。使用其他部件会增加造成事故的危险。

9. 因使用未经许可的导板、链条或其他替换部件或附件而造成的事故或损坏，我们对此不承担任何责任。有关许可链锯导板和链条，请参阅“备件列表摘录”部分。

急救



- 请勿独自一人进行作业。请在他人附件进行作业。

1. 请随时携带急救箱。并立即更换拆下的部件。

2. 如需在事故发生时请求协助，请提供以下信息：

- 事故地点？
- 事故状况？
- 受伤人数？
- 伤势？
- 事故现场联系人？

注：

血液循环不良者暴露于振动过度的环境中可能会造成血管或神经系统受损。

振动还有可能会造成手指、双手或手腕出现以下症状：“没有知觉”（麻木）、麻刺、疼痛、刺痛、肤色或肤质变化。

如出现此类症状，请立即就医！

请保留此说明书。

⚠ 警告：

请勿为图方便或因对产品足够熟悉（由于重复使用而获得的经验）而不严格遵循相关产品安全规则。使用不当或不遵循使用说明书中的安全规则会导致严重的人身伤害。

部件名称

014318

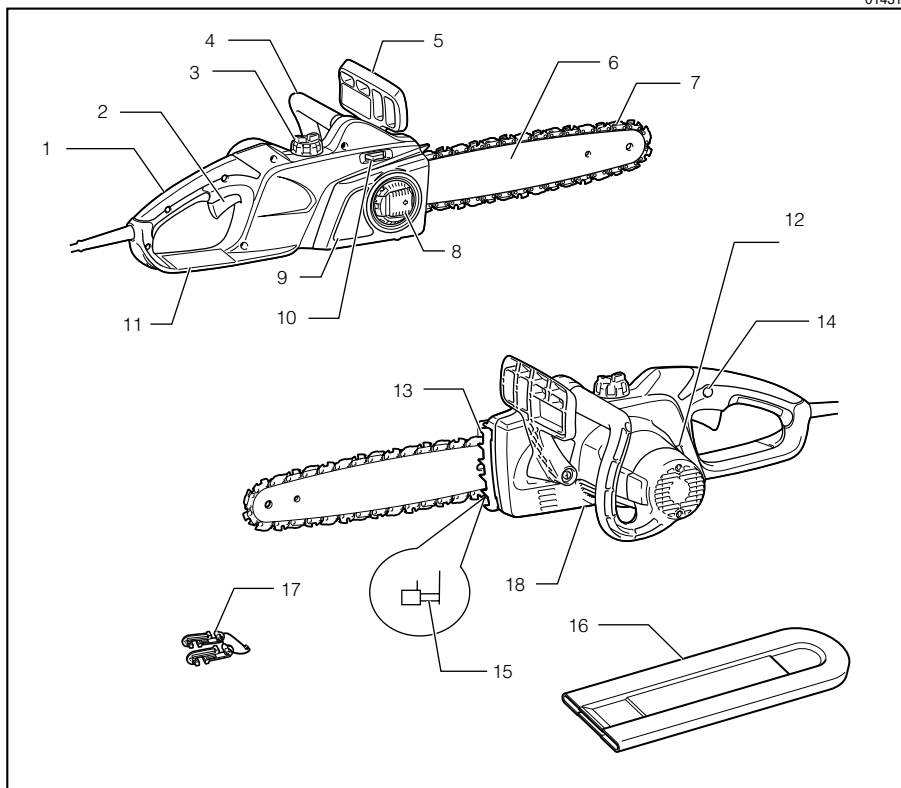

014319

1	后把手	7	链条	13	插木齿
2	开关扳机	8	杆	14	锁止按钮
3	加油口盖	9	链轮护罩	15	链条止动爪
4	前把手	10	调节刻度盘	16	导板护盖
5	前部护手罩	11	后部护手罩	17	导线挂钩
6	导板	12	油位观察窗	18	供油系统调节器（在底部）

装配

△ 注意：

- 对工具进行任何装配操作前，请务必确认工具已关闭且已拔下电源插头。

拆卸或安装链条

△ 注意：

- 安装或拆卸链条时，务必佩戴手套。

拆卸链条时请进行以下操作：

1. 按压并完全打开杆直到其停止为止。

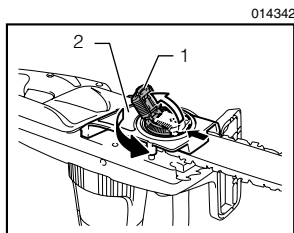

1. 杆
2. 链轮护罩

2. 逆时针转动杆，拧松链轮护罩直至其脱落。
3. 向“-”方向转动调节刻度盘以释放链条张力。

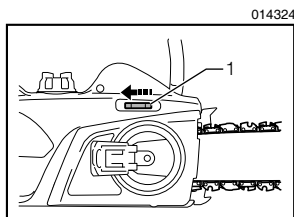

1. 调节刻度盘

4. 拆下链轮护罩。
5. 从链锯上拆下链条和导板。

安装链条时请进行以下操作：

6. 确定链条的方向。链条上的箭头标志表示链条的方向。

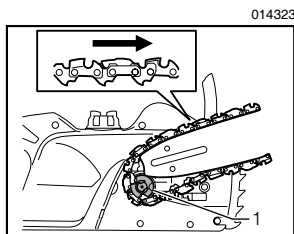

1. 链轮

7. 将链条一端置于导板上方并用另一端环绕链轮。
8. 在链锯上将导板安装到位。
9. 将张力滑板与导板上的孔对齐。

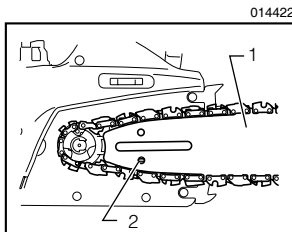

1. 导板
2. 孔

10. 握住导板，向“+”方向转动调节刻度盘，调节链条的张紧程度。
11. 安装链轮护罩，使挂钩卡入孔，同时使销卡入链轮护罩上的对应部件。

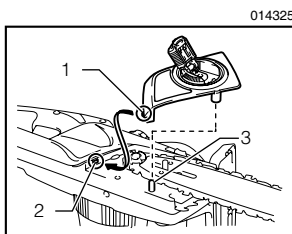

1. 挂钩
2. 孔
3. 销

12. 顺时针转动杆以固定链轮护罩。

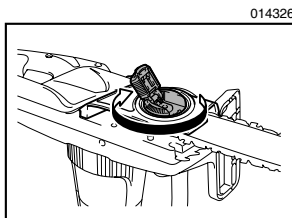

13. 按压并将杆恢复至其原位。

调节链条张紧度

数小时的使用后，链条可能会变松。使用前，请时时检查链条张紧度。

1. 按压并完全打开杆直到发出卡嗒声为止。稍微逆时针转动杆，轻轻拧松链轮护罩。

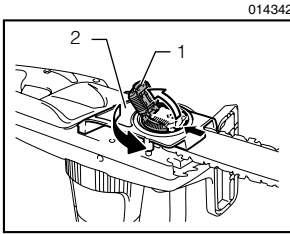

1. 杆
2. 链轮护罩

2. 将导板头部稍微抬起。

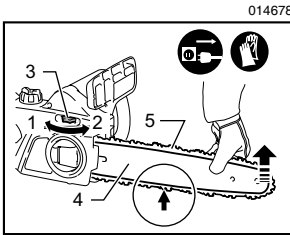

1. 拧松
2. 拧紧
3. 调节刻度盘
4. 导板
5. 链条

3. 转动调节刻度盘以调节链条张紧度。拧紧链条直到链条下侧嵌入导轨为止（见圈注部分）。
4. 轻轻握住导板，调节链条张紧度后拧紧链轮护罩。确保链条下侧不松弛。
5. 按压并将杆恢复至其原位。

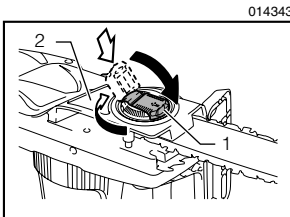

1. 杆
2. 链轮护罩

确保链条与导板下侧紧密接触。

△ 注意：

- 切勿过度张紧链条。过度张紧链条可能会导致断链、导板磨损以及调节刻度盘破裂。
- 链条过松则可能导致链条跳离导板，并造成事故危险。
- 请在清洁且无锯屑及类似物质的环境中安装或更换链条。

固定延长线

△ 注意：

- 确保延长线已从电源插座上拔掉。

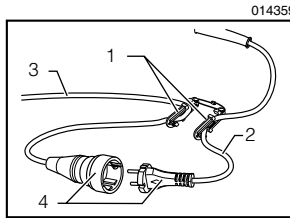

1. 导线挂钩
2. 工具导线
3. 延长线
4. 插头和插座（形状可能因销往国家之不同而异）

固定延长线时，请使用导线挂钩将其固定在链锯上。

在距离延长线接头 100 至 200 毫米的位置处安装导线挂钩。可防止意外断开。

操作

开关操作

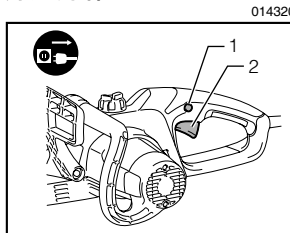

1. 锁止按钮
2. 开关扳机

△ 注意：

- 检查开关扳机功能之前，请务必关闭工具电源开关并拔出电源插头。
- 插上工具电源插头之前，请务必确认开关扳机能够正常工作，松开时能回到“OFF”（关闭）位置。

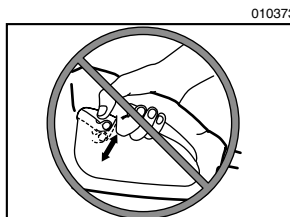

注：

- 切勿短时间（5秒或以下）内频繁重启本工具。内部温度升高可能会损坏本工具。该时间因周围温度及其他条件不同而异。

为避免使用者不小心扣动开关扳机，本工具采用锁止按钮。

要启动工具时，按下锁止按钮，然后扣动开关扳机即可。松开开关扳机工具即停止。

润滑

△ 注意：

- 润滑链条前请务必确认机器已关闭且已拔下电源插头。

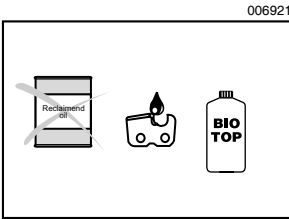

请使用含有粘附剂的生物降解链条油润滑链条及导板。链条油中的粘附剂可防止链锯上的链条过早脱落。不得使用矿物油。矿物油会破坏环境。

△ 注意：

- 请避免链条油触及皮肤和眼睛。触及眼睛会导致过敏发炎。如触及眼睛，请立即用清水冲洗并即刻就医。
- 切勿使用费油。费油含有致癌物质。费油中的污物会加速油泵、导板及链条的磨损。费油会破坏环境。
- 第一次给链锯注入链条油时或给空油箱重新注油时，请注油量至注油器颈部的底缘。否则，供油系统可能会受损。

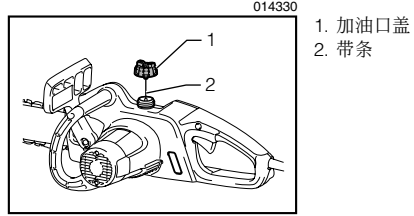

注入链条油时请进行以下操作：

- 彻底清洁加油口盖周围区域，防止污垢进入油箱。
- 拧下加油口盖并注油量至注油器颈部的下缘。
- 将加油口盖拧紧至原位。
- 小心擦掉洒出的链条油。

注：

- 首次使用链锯时，链条油最多耗时2分钟对链锯机构进行润滑。润滑完成后请空载运行链锯（请参阅“检查”部分）。

检查

开始作业前，请进行以下检查：

检查链条张紧度

△ 警告：

- 检查链条张紧度前请务必拔下电源插头并佩戴安全手套。

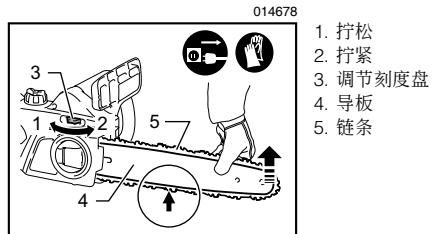

确保链条与导板下侧紧密接触（见圈注部分）。

请时常检查链条张紧度，新链条会变松。

过度张紧链条可能会导致断链、导板磨损以及调节刻度盘破裂。

链条过松则可能导致链条跳离导板，并造成事故危险。

如果链条过松：请参阅“调节链条张紧度”部分并重新调节链条张紧度。

检查开关操作

△ 注意：

插上工具电源插头之前，请务必确认开关扳机能够正常工作，松开时能回到“OFF”（关闭）位置。

为避免使用者不小心扣动开关扳机，本工具采用锁止按钮。

要启动工具时，按下锁止按钮，然后扣动开关扳机即可。松开开关扳机工具即停止。

在没有按下锁止按钮的情况下，请勿用力扣动开关扳机。这样可能导致开关破损。

检查链条闸

注：

- 如果无法启动链锯，请检查链条闸是否已释放。要释放链条闸，请向后拉紧护手罩直至您感觉它已啮合。

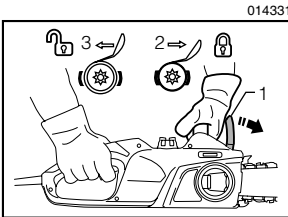

1. 前部护手罩
2. 锁定
3. 解锁

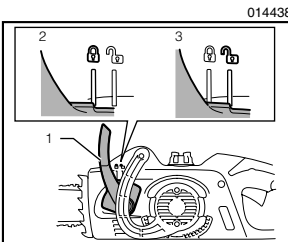

1. 前部护手罩
2. 锁定
3. 解锁

如下检查链条闸：

1. 打开链锯开关时，请用双手紧握链锯。请用右手握住后把手，左手握住前把手。请勿让导板和链条触及任何物体。
2. 首先按下锁止按钮，然后扣动开关扳机。链条会立即转动。
3. 使用手背向前按压前部护手罩。确保链条能够立即停止运转。

△ 注意：

- 如链条无法立即停止运转，任何情况下均勿使用链锯。请咨询 Makita（牧田）授权的服务中心。

检查跳动闸

打开链锯开关。

完全松开开关扳机。确保链条能在一秒内停止运转。

△ 注意：

- 如链条无法立即停止运转，任何情况下均勿使用链锯。请咨询 Makita（牧田）授权的服务中心。

检查链条加油器

开始工作前，检查油箱油位和供油系统。

可通过图中所示的油位观察窗观察油位。

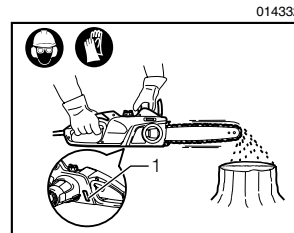

1. 油位观察窗

如下检查供油系统：

启动链锯。

运转链锯，使链条高于树干或地面约 15 厘米。如润滑充分，油雾可产生淡淡的油痕。

观察风向，请勿将自身不必要地暴露于油雾中。

△ 注意：

- 请勿在未形成油痕的情况下使用链锯。否则会缩短链条的使用寿命。检查油位。清洁导轨上的供油槽和供油孔（请参阅“保养”部分）。

调节链条润滑

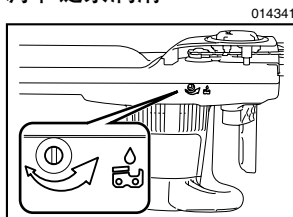

您可以使用调节螺丝调节油泵供油速率。

△ 注意：

- 操作期间，请务必同时抓牢前把手和后把手，紧紧握住工具。
- 请务必固定好要切割的木材，否则切割碎片可能会导致人身伤害。

使用链锯

造材

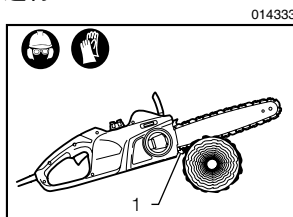

1. 插木齿

对于造材切割，请按如图所示将插木齿放置在要切割的木料上。

使用运转中的链条切入木料，使用后把手提升链锯并使用前把手进行引导。

使用插木齿作为支点。

通过略微按压前把手继续切割，略向后松动链锯。进一步下移插木齿并再次提升前把手。进行多次切割时，请在切割间隔时关闭链锯。

△ 注意：

- 如果使用导轨的上缘进行切割，当链条被夹住时，链锯可能会偏向自身方向。因此，请用下缘进行切割，这样当链条被夹住时链锯会偏离自身方向。

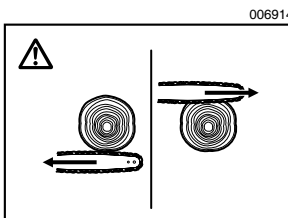

首先在张紧状态下的木料的受压侧（A）进行切割。然后在张紧侧（B）完成切割。这样可以防止导板被夹住。

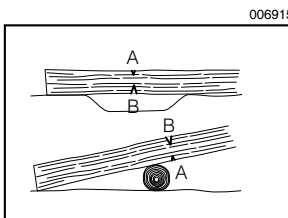

修剪

△ 注意：

- 仅有受过培训的人员方可进行修剪作业。因存在反弹的可能，极具危险性。

进行修剪作业时，如果可行的话请将利用树干支撑链锯。请勿用导板头部进行切割，这会导致反弹发生。

特别注意张紧状态下的枝干。请勿从下部切割未经支撑的枝干。

修剪树枝时，切勿站在倒下的树干上。

开槽和顺纹切割

△ 注意：

- 仅限受过特殊培训的人员进行开槽和顺纹切割。存在反弹的可能，有伤害的危险。

014334

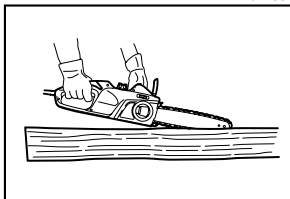

尽量以较浅的角度执行顺纹切割。因无法使用插木齿，切割时务必尽量小心。

伐木

△ 注意：

- 仅限受过培训的人员进行伐木作业。该作业十分危险。

如果您要进行伐木作业，请注意当地法规。

006917

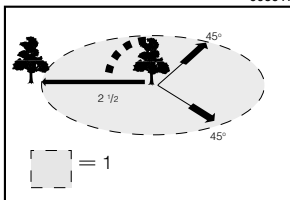

1. 伐区

- 开始伐木作业前，请确保：
 - (1) 仅有伐木作业人员可留在伐区；
 - (2) 任何作业人员在树木倾倒轴线两侧45°范围内均有无障碍的撤离路线。要注意到被电缆绊倒的危险；
 - (3) 树干基部无异物、树根和草丛等；
 - (4) 在树木倾倒方向2.5倍树长的范围内无人员或物体。
- 对于每棵树木，要注意以下事项：
 - 倾斜方向；
 - 松散或干燥的枝干；
 - 树的高度；
 - 树冠自然垂落状况；
 - 树木是否腐朽。
- 注意风速和风向。如有强风，请勿进行采伐作业。

- 切断外露的树根：首先切断最大的外露树根。先进行垂直切割，然后再进行水平切割。

006918

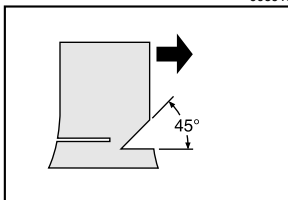

- 切出一个植口：植口可决定并引导树木的倾倒方向。在树木倾倒侧切出植口。尽量靠近地面切割植口。首先水平切割出树干直径1/5至1/3深的切口。请勿将植口切割过深。然后进行斜线切割。
- 切去植口整个宽度的牵连部分。

006923

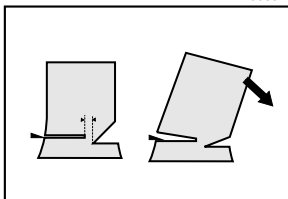

- 在背侧以略高于植口基线的高度进行背侧切割。背侧切割必须绝对水平。在背侧切口和植口之间留出约1/10树干直径的宽度。未切断的树干部分的树木纤维起到铰链的作用。任何情况下切勿直接切断整个树干，否则无法确认树木的倾倒方向。及时在背侧切口上插入楔块。
- 仅可使用塑料或铝质楔块来保持背侧切口处于开断状态。禁止使用铁质楔块。
- 站立在树木倾倒方向的旁侧。保持伐区内树木倾倒的对侧以树为轴线的两侧45°范围内无障碍（请参阅“伐区”示意图）。注意倾落的树枝。
- 开始切割前，有必要计划好撤离路线并确保无障碍。如图所示，撤离路线应向后延伸并与预计倾倒线成对角。

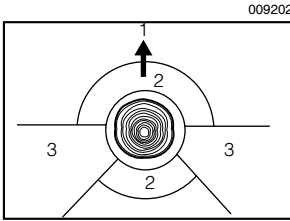

1. 倾倒方向
2. 危险区
3. 撤离路线

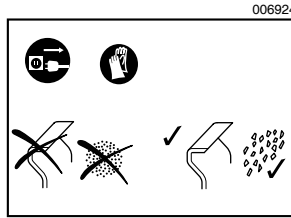

保养

△ 注意：

- 检查或保养工具之前，请务必关闭工具电源开关并拔出插头。
- 可以更换的零部件为电源线且电源线应符合 60245IEC66 (YCW) 标准的要求。（香港除外）
- 进行任何检查和保养操作时，请务必佩戴手套。
- 切勿使用汽油、苯、稀释剂、酒精或类似物品清洁工具。否则可能会导致工具变色、变形或出现裂缝。

请定期进行以下所述保养作业。只有定期进行正确的保养，牧田才会受理客户的质保申请。

用户仅可进行本使用说明书所述的保养作业。任何其它作业均应由 Makita（牧田）授权的服务中心实施。

清洁链锯

请用清洁布定期清洁链锯。尤其需要清洁把手，保持把手无油污。

检查塑料外壳

请定期进行外壳各部件的目测检查。如有部件损坏，请立即送至 Makita（牧田）授权的服务中心进行正确修理。

打磨链条

△ 注意：

- 操作链条时，请务必拔出电源插头并佩戴安全手套。

在以下情况下打磨链条：

- 切割潮湿木材产生粉状锯屑时；
- 即便施加较大的力，链条也难以穿透木材时；
- 切割边有可见损伤时；
- 链锯在木材中左右摆动时。这种状况是由于链条打磨不均匀或仅有一侧受损所致。

经常打磨链条，但每次仅可磨去一小部分材料。

通常，用锉刀打磨 2 至 3 下就可以了。当链条已经多次打磨后，请将其送至 Makita（牧田）授权的服务中心进行打磨。

打磨标准：

- 所有锯片长度均应相等。锯片长度不同有碍链条的顺畅运行，并有可能造成断链。
- 锯片最小长度达 3 毫米时，切勿打磨链条。此时应安装新链条。
- 根据深度规与切割边间距确定切屑厚度。
- 使用以下切割边与深度规间距可获得最佳切割效果。

链刃 90PX：0.5 毫米

链刃 91PX：0.65 毫米

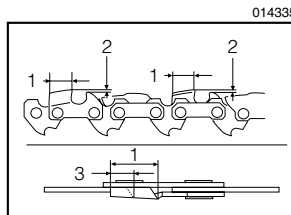

1. 锯片长度
2. 切割边与深度规间距
3. 3 毫米（最小）

⚠ 警告：

- 间距过大会增加反弹的危险。
- 所有锯片的打磨角均应为 30°。角度不同会导致链条运行粗略且不均，从而加速磨损并导致断链。
- 请根据专用圆锉刀的打磨深度确定锯片的侧片角。正确使用专用锉刀，即可自动形成正确的侧片角。
- 各链条的正确角度如下：
链刀 90PX：75°
链刀 91PX：80°

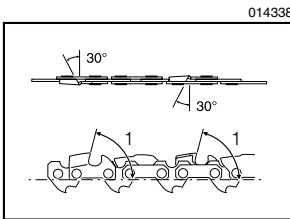

1. 侧片角

锉刀和锉刀导板

- 使用链条专用圆锉刀（选购附件）打磨链条。不宜使用普通圆锉刀。
- 链条用圆锉刀的直径如下：
链刀 90PX：4.5 毫米
链刀 91PX：4.0 毫米
- 锉刀应仅向前单向打磨锯片。向后抽回时勿使锉刀接触锯片。
- 首先打磨最短的锯片。然后将最短锯片的长度作为链条上其它锯片长度的标准。

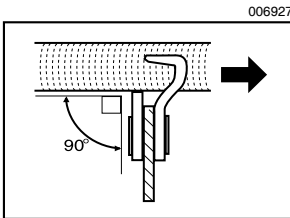

- 如图所示操作锉刀。

- 如果使用锉刀夹（选购附件），则可以更容易地操作锉刀。锉刀夹上标刻有 30° 的正确打磨角标记（将此标记与链条平行对齐），可限制打磨深度（锉刀直径的 4/5）。

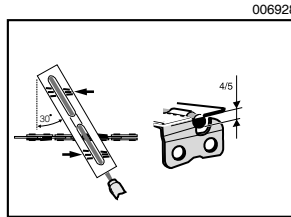

- 完成链条打磨后，使用链条量规工具（选购附件）检查深度规的高度。

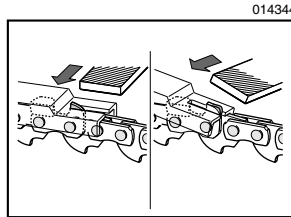

- 使用专用平锉刀（选购附件）清除所有突出的材料（无论多细微）。
- 再次挫圆深度规前部。

清洁导板并润滑从动链轮

⚠ 注意：

- 进行此操作时，请务必佩戴安全手套。毛刺有导致人身伤害的危险。

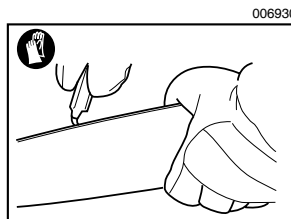

请定期检查导板的运行表面有无损坏。请使用专用工具予以清洁并根据需要清除毛刺。

经常使用链锯时，一周应至少润滑从动链轮轴承一次。添加新润滑脂前，请仔细清洁导板头部的 2 毫米孔，然后将少量多功能润滑脂（选购附件）添加至孔中。

清洁导油槽

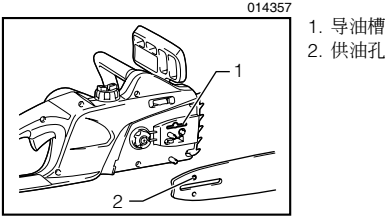

- 请定期清洁导板上的导油槽和供油孔。

新链条

请交替使用 2 至 3 个链条，以使链条、链轮及导板的运行表面均匀磨损。

请在更换链条时翻转导板，以使导板套均匀磨损。

△ 注意：

- 请仅使用本链锯型号认可的链条和导板（请参阅“规格”部分）。

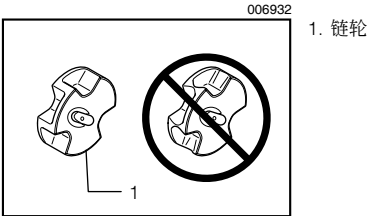

在装配新的链条前，请检查链轮状况。

△ 注意：

- 破损的链轮会损坏新链条。如果链轮损坏，请将其更换。

更换链轮时，务必装配新的锁紧环。

保养链条和跳动闸

制动系统属非常重要的安全措施。

像其他链锯部件一样也会产生磨损。因此应由 Makita（牧田）授权的服务中心进行定期检查，从而确保您的安全。

存放工具

生物降解链条油只能存放一段时间。出场两年后，生物油开始具有一定的粘附性，可损坏油泵及润滑系统内的部件。

- 如长时间不使用链锯，请倒空油箱并放入少量机油（SAE 30）。
- 短时间运行链锯，清除油箱、润滑系统和链锯机构内残留的生物油。

注：

- 经过一段时间未使用链锯时，会有少量链条油从链锯中流出。此现象属正常现象，并非故障。

请将链锯存放于合适的表面。

再次使用链锯前，请将油箱加满 BIOTOP 链条油。

为了保证产品的安全性与可靠性，维修、碳刷检查、更换部件或任何其他维修保养工作需由 Makita（牧田）授权的服务中心完成。务必使用 Makita（牧田）的替换部件。

故障排除

请求维修前，请首先自行检查。如果您发现本手册中未作说明的问题，请勿拆解工具。而请联系 Makita（牧田）授权的服务中心。

014314

故障状态	可能的原因	纠正措施
无法启动链锯。	无电源。	连接至电源。 检查电源。
	电线不良。	立即停止使用本工具并咨询当地的授权服务中心。
	工具故障。	立即停止使用本工具并咨询当地的授权服务中心。
链条不旋转。	链条闸已启动。	释放链条闸。
性能不佳。	碳刷磨损。	请当地的授权服务中心进行修复。
链条无油。	油箱已空。	加链条油。
	导油槽变脏。	清洁导油槽。
	油泵调节螺丝调节不正确。	调节油泵供油速率。
即使链条闸已启动，链条也无法停止运转。	制动带磨损。	立即停止使用本工具并咨询当地的授权服务中心。
工具异常振动。	导板或链条松脱。	调节导板和链条张进度。
	工具故障。	立即停止使用本工具并咨询当地的授权服务中心。

选购附件

△ 注意：

- 这些附件或装置专用于本说明书所列的 Makita（牧田）电动工具。如使用其他厂牌附件或装置，可能导致伤人的危险。仅可将附件或装置用于规定目的。

如您需要了解更多关于这些选购附件的信息，请咨询当地的牧田（Makita）服务中心。

- 链条
- 导板护盖
- 导板
- 链条量规
- 圆锉刀（4.0 毫米）

- 圆锉刀（4.5 毫米）
- 圆锉刀
- 锉刀夹（带 4.0 毫米锉刀）
- 锉刀夹（带 4.5 毫米锉刀）
- 锉刀柄
- 链条油
- 多功能润滑脂
- 注油枪

总制造商： 株式会社牧田
日本国爱知县安城市住吉町 3-11-8

885254B084

www.makita.com

NNP