



牧田®  
专业电动工具

型号 **DHP482RME**

充电式冲击起子电钻

18 V

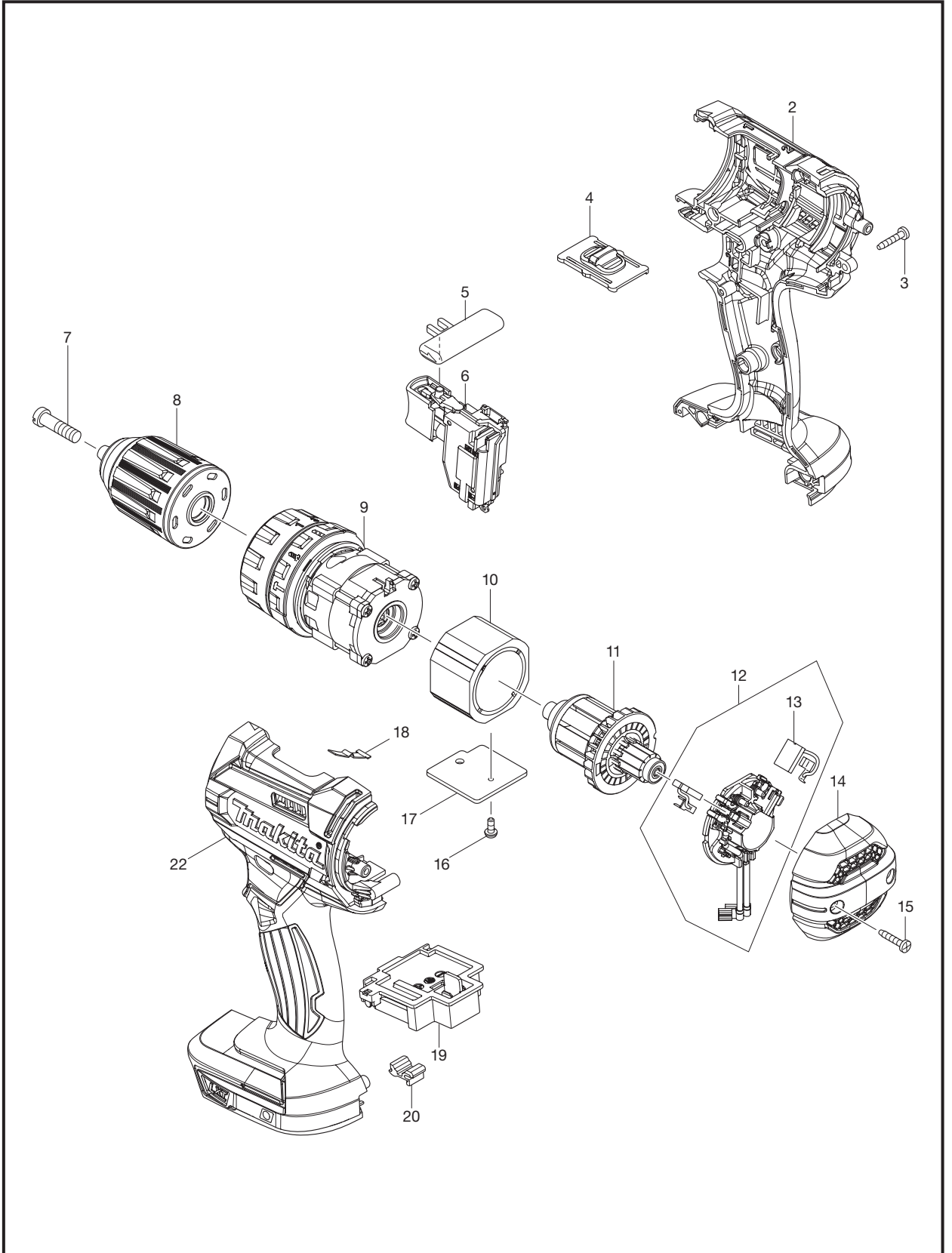

图号	零件编号	零件名称	数量	价格代码	备注
2	183B65-0	机壳	1	CP28	包含零件.22
2C01	263005-3	橡胶柱 6	2	CP2	
3	266429-2	自攻螺丝 3X16	9	CP1	
4	123442-2	调速杆组件	1	CP7	
4C01	233438-6	压簧 4	2	CP2	
5	419041-9	转换杆	1	CP11	
6	650753-7	开关	1	CP38	
6C01	620444-4	LED电路	1	CP16	
7	251468-5	一字平头螺丝 M6X22	1	CP3	
8	766027-7	无匙钻夹头	1	CP31	
9	123443-0	齿轮组件	1	CP38	
10	632F32-1	定子	1	CP25	
11	619380-9	转子	1	CP33	
12	632F22-4	碳刷握总成	1	CP20	包含零件.13
13	194427-5	碳刷 CB-440	1	CP14	
14	456099-7	后盖	1	CP12	
15	266429-2	自攻螺丝 3X16	2	CP1	
16	911006-2	半圆头螺丝 M3X8	1	JP1	
17	689070-8	散热板	1	CP12	
18	232182-2	板簧	1	CP6	
19	644808-8	电池接板	1	CP16	
20	424476-1	衬垫	1	CP5	
22	183B65-0	机壳	1	CP28	包含零件.2
22C01	263005-3	橡胶柱 6	2	CP2	
A01	251314-2	半圆头螺丝	1	CP1	
A02	346317-0	挂钩	1	CP11	
A03	784637-8	改锥头	1	CP9	
A04	141856-3	塑料携带箱	1	CP33	
A05	450128-8	电池盖	1	CP4	
A06	195592-3	充电器DC18RC	1	JP59	
A07	196403-5	电池BL1840 4.0AH	2	JP62	