



牧田®  
专业电动工具

型号 **DF030DW**

充电式冲击起子机

10.8V

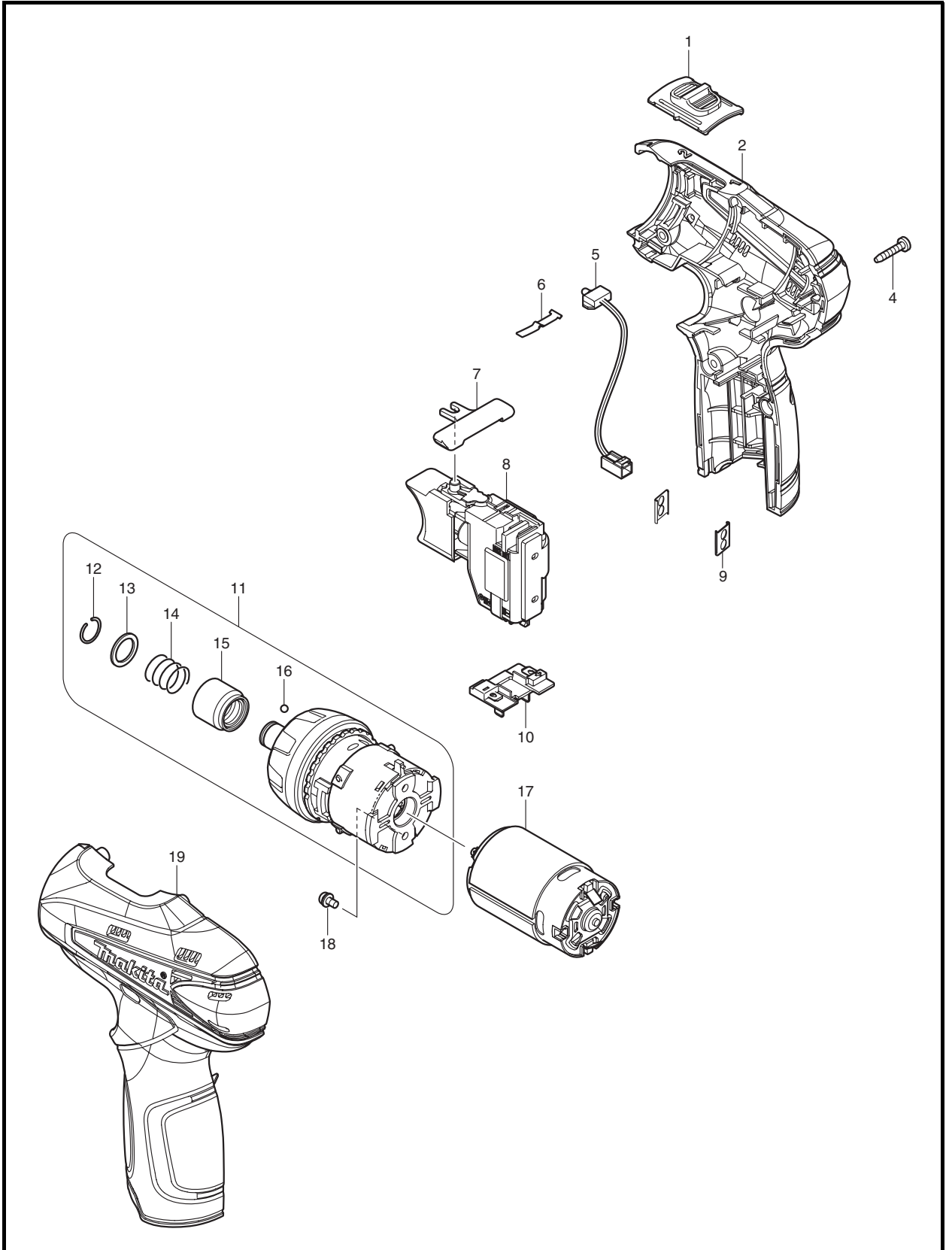



# 型号 DF030DW

图号	零件编号	零件名称	数量	价格代码	备注
001	125461-4	变速杆组件	1	CP007	
1C01	231433-0	压缩弹簧 4	2	CP003	
002	188498-2	机壳	1	CP024	包含零件.19
004	266130-9	自攻螺丝 3X16	6	CP001	
005	631813-4	二极管电路	1	CP019	
006	232239-9	板簧	1	CP003	
007	450504-6	正反转切换杆	1	CP004	
008	650599-1	开关 C3HY-1A-LM	1	CP033	
009	345998-7	摆盘	2	CP002	
010	643830-2	电池接板	1	CP010	
011	125460-6	齿轮组件	1	CP032	包含零件. 12-16
012	231965-7	止动环 10	1	CP001	
013	267143-3	平垫圈 11	1	CP009	
014	233005-7	压缩弹簧 13	1	CP001	
015	324919-2	衬套	1	CP013	
016	216019-1	钢珠 3	2	CP002	
017	629853-4	直流马达	1	CP027	
018	911003-8	盘头螺钉 M3X6	2	CP001	
019	188498-2	机壳	1	CP024	包含零件 2
A01	168467-9	手枪皮套	1	CP017	
A02	630589-0	DC10WA 电池充电器	1	CP043	
A03	638595-9	电池组 BL1013	2	CP051	
A04	784250-2	改锥头 2-45	1	CP009	
A05	824781-0	塑料外壳	1	CP016	
A06	824842-6	塑料外壳	1	CP029	
A06	417724-5	插销	2	CP010	