

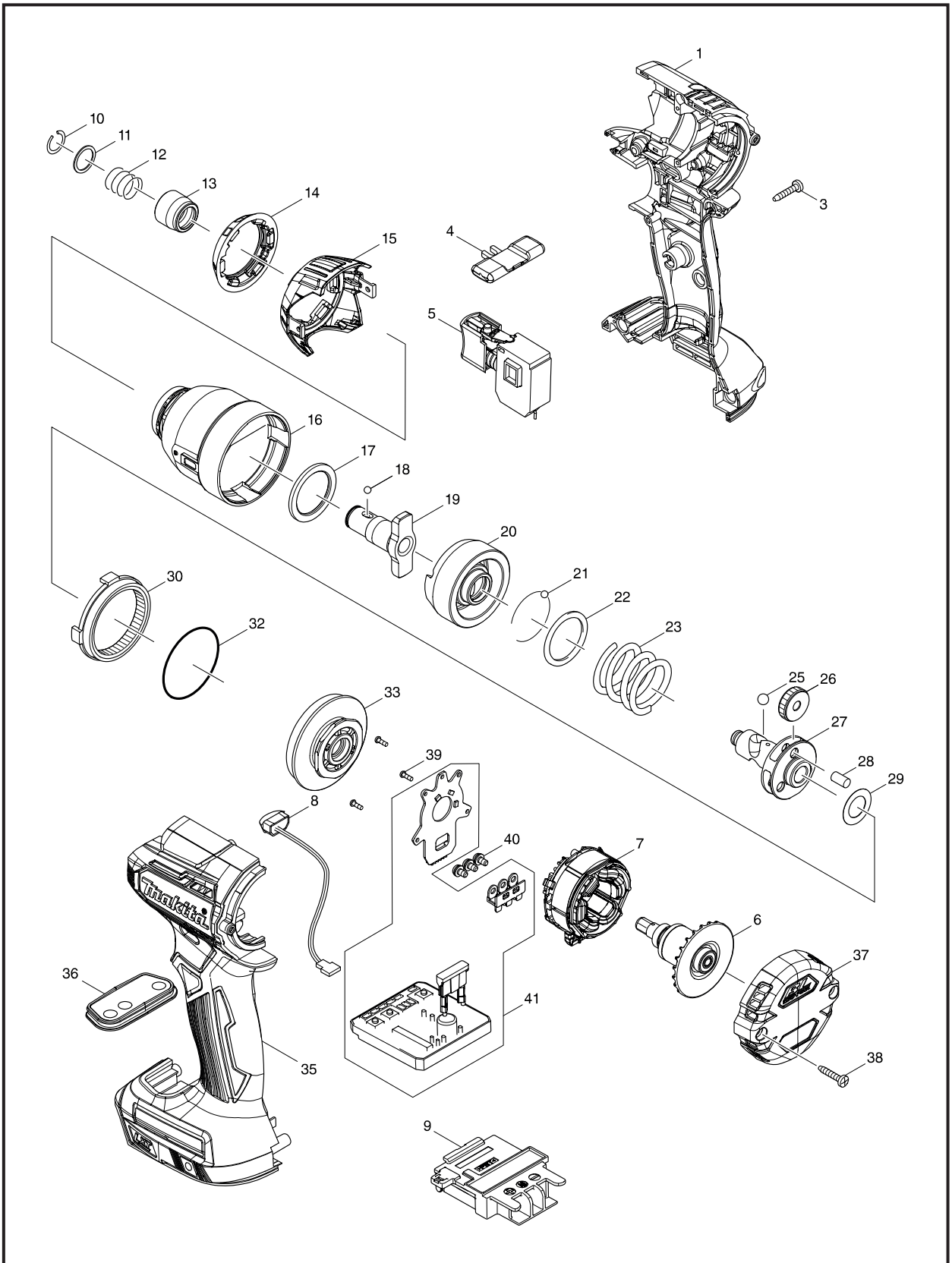

牧田®  
专业电动工具

型号 **DTD170**  
充电式冲击起子机

18V



图号	零件编号	零件名称	数量	价格代码	备注
1	183E39-9	机壳	1	JP33	包含零件.35
1C01	263005-3	橡胶柱 6	2	CP2	
3	266130-9	自攻螺丝 PT3X16	8	CP1	
4	455053-8	转换杆	1	JP8	
5	650772-3	开关	1	JP32	
6	619419-8	转子	1	JP42	
7	629217-2	定子	1	CP22	
8	620521-2	LED回路	1	JP21	
9	643860-3	电池接板	1	CP16	
10	231951-8	弹性环11	1	CP2	
11	267085-1	平垫圈12	1	CP5	
12	233005-7	压簧 13	1	CP1	
13	326072-0	衬套	1	CP13	
14	424828-6	缓冲器	1	JP11	
15	456710-1	头壳盖	1	JP11	
16	143718-1	头壳	1	JP32	
17	261155-8	尼龙垫圈 24	1	JP7	
18	216001-0	钢珠 3.5	2	CP1	
19	326507-1	从动冲击块 N	1	CP22	
20	326711-2	主动冲击块	1	JP31	
21	216001-0	钢珠 3.5	24	CP1	
22	267175-0	平垫圈24	1	CP6	
23	234331-7	压簧 24	1	JP15	
25	216011-7	钢珠 5.6	2	CP1	
26	227338-0	直齿轮 22	3	JP20	
27	326710-4	主轴	1	JP39	
28	268311-1	销 5	3	JP8	
29	253314-8	薄垫圈15	1	JP8	
30	227351-8	内齿轮 51	1	JP20	
32	213507-9	O形圈 40	1	CP9	
33	143719-9	轴承座组件	1	JP26	
35	183E39-9	机壳	1	JP33	包含零件.1
35C01	263005-3	橡胶柱 6	2	CP2	
36	143721-2	开关板组件	1	JP15	
37	456711-9	后盖	1	JP17	
38	266130-9	自攻螺丝 PT3X16	2	CP1	
39	266490-9	自攻螺丝 PT2X6	3	CP2	
40	652069-6	平头螺丝 M3X6	3	JP2	
41	620520-4	控制器	1	JP50	
A01	266622-8	十字螺丝 M4X12	1	CP1	
A02	346317-0	挂钩	1	CP11	
A03B	450128-8	电池盖	1	CP4	DTD170RFE
A03C	450128-8	电池盖	1	CP4	DTD170RME
A03D	450128-8	电池盖	1	CP4	DTD170RTE
A04B	195592-3	充电器DC18RC	1	JP59	DTD170RFE
A04C	195592-3	充电器DC18RC	1	JP59	DTD170RME

图号	零件编号	零件名称	数量	价格代码	备注
A04D	195592-3	充电器DC18RC	1	JP59	DTD170RTE
A05B	197602-2	电池组件BL1830B	2	JP61	DTD170RFE
A05C	197270-1	电池BL1840B	2	JP57	DTD170RME
A05D	197285-8	电池组件BL1850B	2	JP59	DTD170RTE
A06B	824979-9	塑料携带箱	1	CP39	DTD170RFE
A06C	824979-9	塑料携带箱	1	CP39	DTD170RME
A06D	824979-9	塑料携带箱	1	CP39	DTD170RTE