

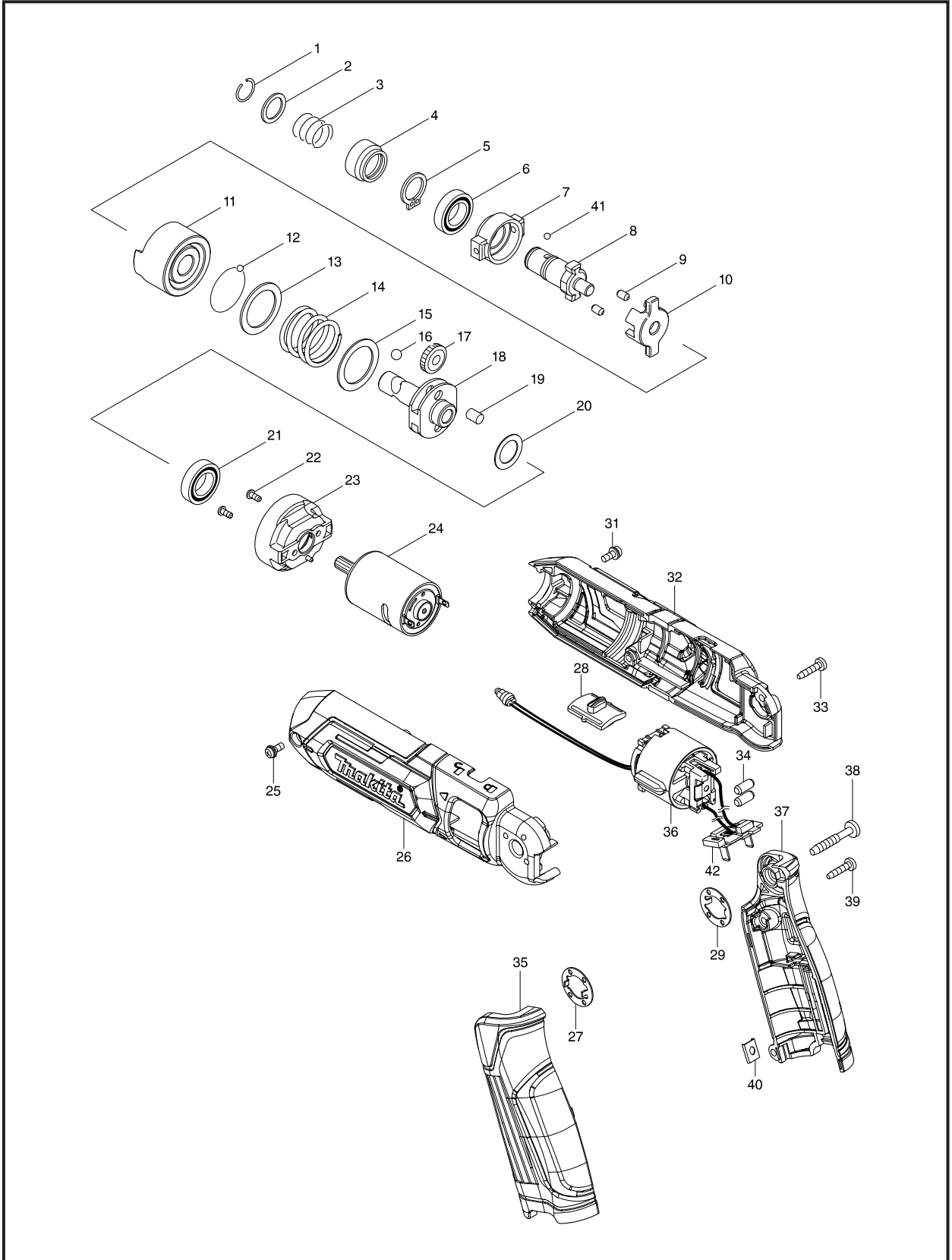

牧田®  
专业电动工具

型号 TD022  
充电式冲击起子机

7.2V



图号	零件编号	零件名称	数量	价格代码	备注
1	231965-7	弹性环10	1	CP1	
2	267143-3	平垫圈11	1	CP9	
3	233005-7	压簧 13	1	CP1	
4	324711-6	衬套	1	CP12	
5	961072-9	挡圈 S-12	1	CP4	
6	210108-4	轴承 6801LLU	1	CP15	
7	313136-9	锁定圈	1	CP19	
8	324712-4	主轴 N	1	CP18	
9	268160-6	销 3.5	2	CP1	
10	324713-2	从动冲击块	1	CP25	
11	324714-0	主动冲击块	1	CP20	
12	216019-1	钢球 3	23	CP2	
13	267335-4	平垫圈 20	1	CP7	
14	233481-5	压簧 20	1	CP5	
15	267335-4	平垫圈 20	1	CP7	
16	216002-8	钢球 4.8	2	CP1	
17	227173-6	直齿轮 27	2	CP10	
18	324715-8	主轴	1	CP23	
19	268161-4	销 5	2	CP2	
20	253052-2	平垫圈12	1	CP2	
21	210108-4	轴承 6801LLU	1	CP15	
22	265172-0	半圆头螺丝 M2.6X6	2	CP1	
23	451522-7	内齿轮箱	1	CP11	
24	629235-0	DC马达	1	CP21	
25	265173-8	半圆头螺丝 M3X8	1	CP3	
26	183F00-2	机壳组件	1	CP20	包含零件.32
27	267803-7	锁定垫圈	1	CP10	
28	451523-5	锁定杆	1	CP5	
29	267803-7	锁定垫圈	1	CP10	
31	265173-8	半圆头螺丝 M3X8	1	CP3	
32	183F00-2	机壳组件	1	CP20	包含零件.26
33	266404-8	自攻螺丝 3X14	3	CP1	
34	263027-3	橡胶销 4	2	CP3	
35	183E72-1	手柄组件	1	CP17	包含零件.37
36	650783-8	开关 C3YW	1	CP37	包含零件.42
37	183E72-1	手柄组件	1	CP17	包含零件.35
38	266374-1	自攻螺丝 4X25	1	CP1	
39	266404-8	自攻螺丝 3X14	2	CP1	
40	345749-8	盘	2	CP1	
41	216019-1	钢球 3	2	CP2	
42	643817-4	电池接板	1	CP11	
A01	784202-3	十字改锥头 2-45	1	CP11	
A02	168435-2	携身袋	1	CP17	
A03	831277-4	工具包	1	CP30	