



牧田®
专业电动工具

型号 **UC120D**

电链锯

(充电式电链锯)

115毫米 (4-1/2吋)

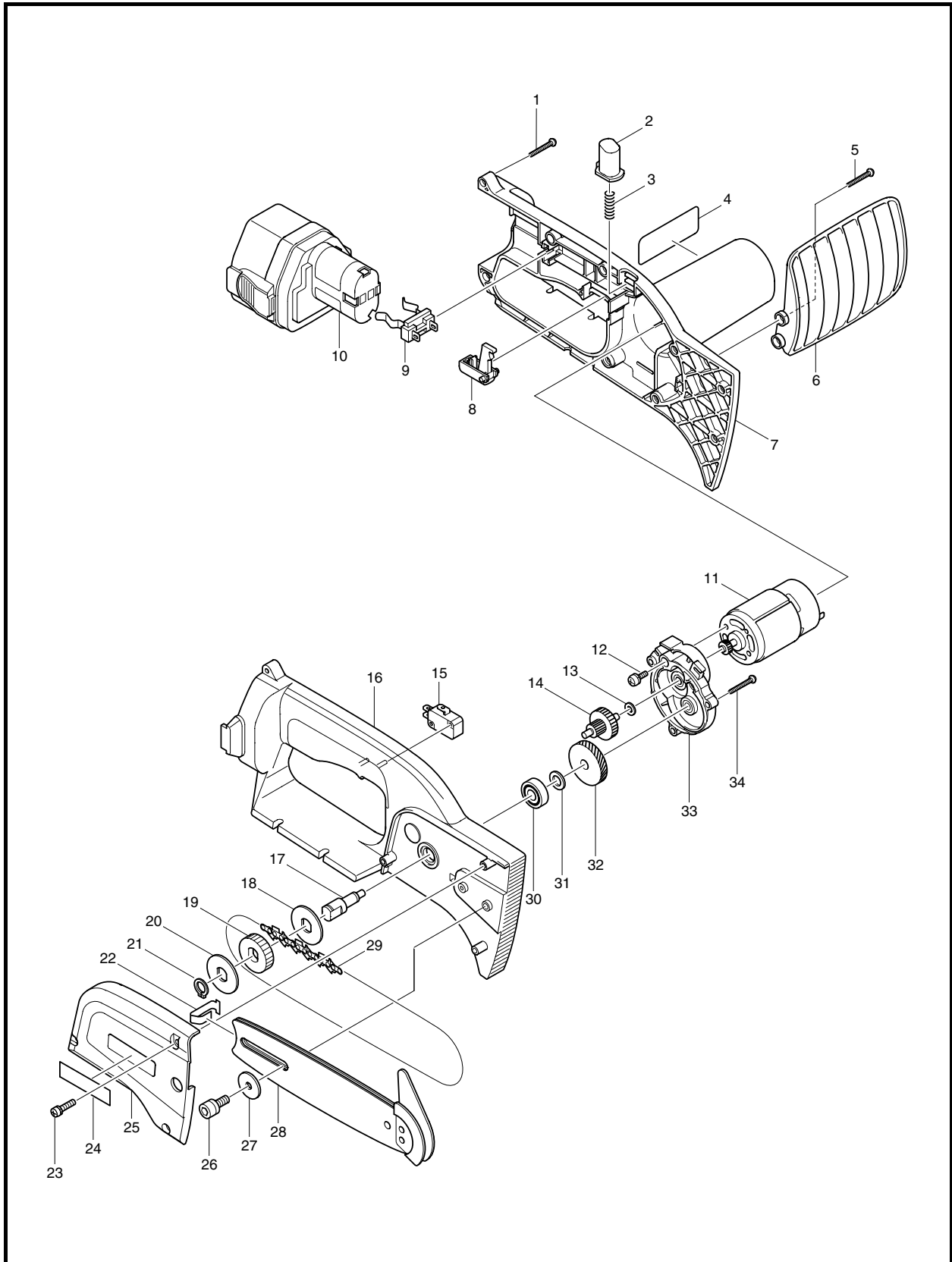



型号 UC120D

| 图号 | 零件编号 | 零件名称 | 数量 | 价格代码 | 备注 |
|-----|----------|----------------|----|------|---------|
| 1 | 265995-6 | 自攻螺丝 PT4X18 | 9□ | | |
| 2 | 416308-6 | 保险按钮 | 1 | | |
| 3 | 233194-8 | 压簧4 | 1 | | |
| 4 | 858719-3 | 铭牌 UC120D | 1 | | |
| 5 | 265995-6 | 自攻螺丝 PT4X18 | 2 | | |
| 6 | 416312-5 | 安全护板 | 1 | | |
| 7 | 182923-5 | 外壳组件 | 1 | | 包含零件.16 |
| 8 | 416840-0 | 开关操作杆 | 1 | | |
| 9 | 643918-8 | 电池夹 | 1 | | |
| 10 | 192597-4 | 高能量电池 1222 | 1 | | |
| 11 | 629715-6 | 直流电机 | 1 | | |
| 12 | 911113-1 | 半圆头螺丝 M4X10 WR | 2 | | |
| 13 | 253811-4 | 平垫圈5 | 1 | | |
| 14 | 226131-9 | 齿轮组 9-46 | 1 | | |
| 15 | 651942-7 | 开关 V15-1A6-IN | 1 | | |
| 16 | 182923-5 | 外壳组件 | 1 | | 包含零件.7 |
| 17 | 322954-4 | 主轴 | 1 | | |
| 18 | 267729-3 | 紧固垫圈 | 1 | | |
| 19 | 221504-1 | 链轮9 | 1 | | |
| 20 | 267729-3 | 紧固垫圈 | 1 | | |
| 21 | 961052-5 | 挡圈S-12 | 1 | | |
| 22 | 232170-9 | 片簧 | 1 | | |
| 23 | 911148-2 | 半圆头螺丝 M4X25 | 3 | | |
| 24 | 819063-3 | 牧田牌标签 | 1 | | |
| 25 | 416306-0 | 链罩 | 1 | | |
| 26 | 922321-9 | 内六角螺栓 M6X16 | 1 | | |
| 27 | 267173-4 | 平垫圈6 | 1 | | |
| 28 | 158045-3 | 导板 | 1 | | |
| 29 | 791284-8 | 链条 | 1 | | |
| 30 | 211031-6 | 轴承 608LLB | 1 | | |
| 31 | 253215-0 | 平垫圈8 | 1 | | |
| 32 | 226478-1 | 斜齿轮44 | 1 | | |
| 33 | 159982-4 | 齿轮箱组 | 1 | | |
| 34 | 265995-6 | 自攻螺丝 PT4X18 | 3 | | |
| 35 | 252157-5 | 螺栓M6 | 1 | | |
| A01 | 182229-1 | 链条油100CC | 1 | | |
| A02 | 414938-7 | 电池盖 | 1 | | |
| A03 | 416311-7 | 导筒 | 1 | | |
| A04 | 744003-1 | 锉刀 | 1 | | |
| A05 | 783203-8 | 六角扳手 | 1 | | |
| A06 | 824491-9 | 工具箱 | 1 | | |
| | 193415-9 | 充电器DC1413 | 1 | | |