



牧田®
专业电动工具

型号 **TD090DW**

充电式冲击起子机

10.8V

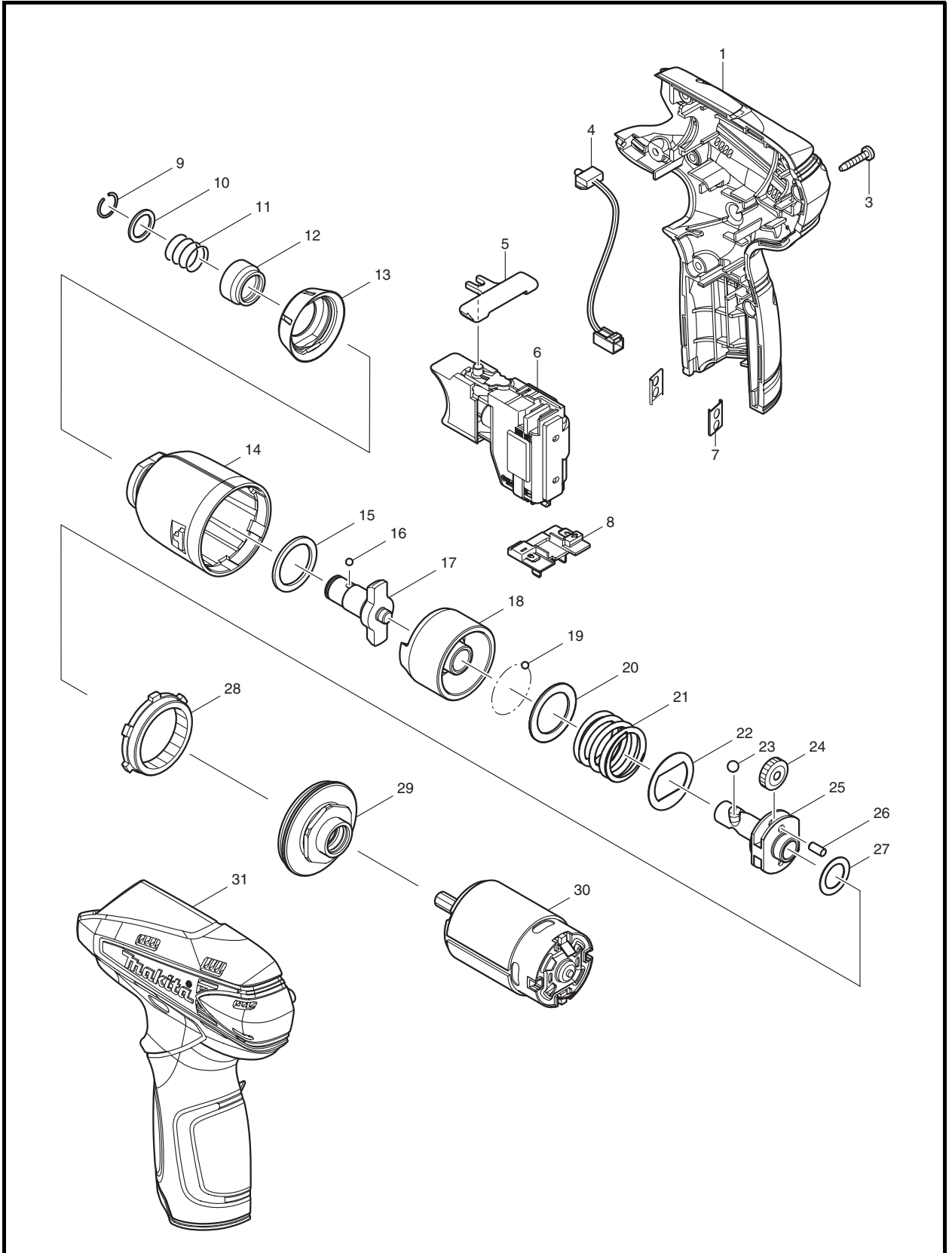

图号	零件编号	零件名称	数量	价格代码	备注
001	188497-4	机壳组件	1		包含零件.31
003	266130-9	自攻螺丝 3X16	6		
004	631813-4	二极管电路	1		
005	450504-6	正反转切换杆	1		
006	650599-1	开关 C3HY-1A-LM	1		
007	345998-7	摆盘	2		
008	643830-2	电池接板	1		
009	231965-7	止动环 10	1		
010	267143-3	平垫圈 11	1		
011	233005-7	压缩弹簧	1		
012	324711-6	衬套	1		
013	424109-8	缓冲挡	1		
014	158670-0	头壳	1		
015	261140-1	尼龙垫圈 20	1		
016	216002-8	钢珠 4.8	2		
017	324896-8	从动冲击块	1		
018	324894-2	主动冲击块	1		
019	216019-1	钢珠 3	24		
020	267380-9	平垫圈 20	1		
021	234064-4	压缩弹簧 21	1		
022	267813-4	垫圈 21	1		
023	216019-1	钢珠 3	2		
024	227213-0	直齿轮 17	2		
025	324897-6	主轴	1		
026	268217-3	销 3.5	2		
027	253052-2	平垫圈 12	1		
028	227215-6	内齿轮 43	1		
029	158671-8	轴承箱	1		
29C01	210112-3	轴承 6801LLB	1		
29C02	213188-9	O 形圈 13	1		
030	629851-8	直流马达	1		
031	188497-4	机壳组件	1		包含零件 .1
A01	168467-9	手枪皮套	1		
A02	630589-0	DC10WA 充电器	1		
A03	638595-9	电池组 BL1013	2		
A04	784250-2	改锥头 2-45	1		
A05	824781-0	塑料外壳	1		
A06	824842-6	塑料外壳	1		
A06	417724-5	插销	2		