



牧田®
专业电动工具

型号 **HR4002**

电锤

40mm (1-9/16")

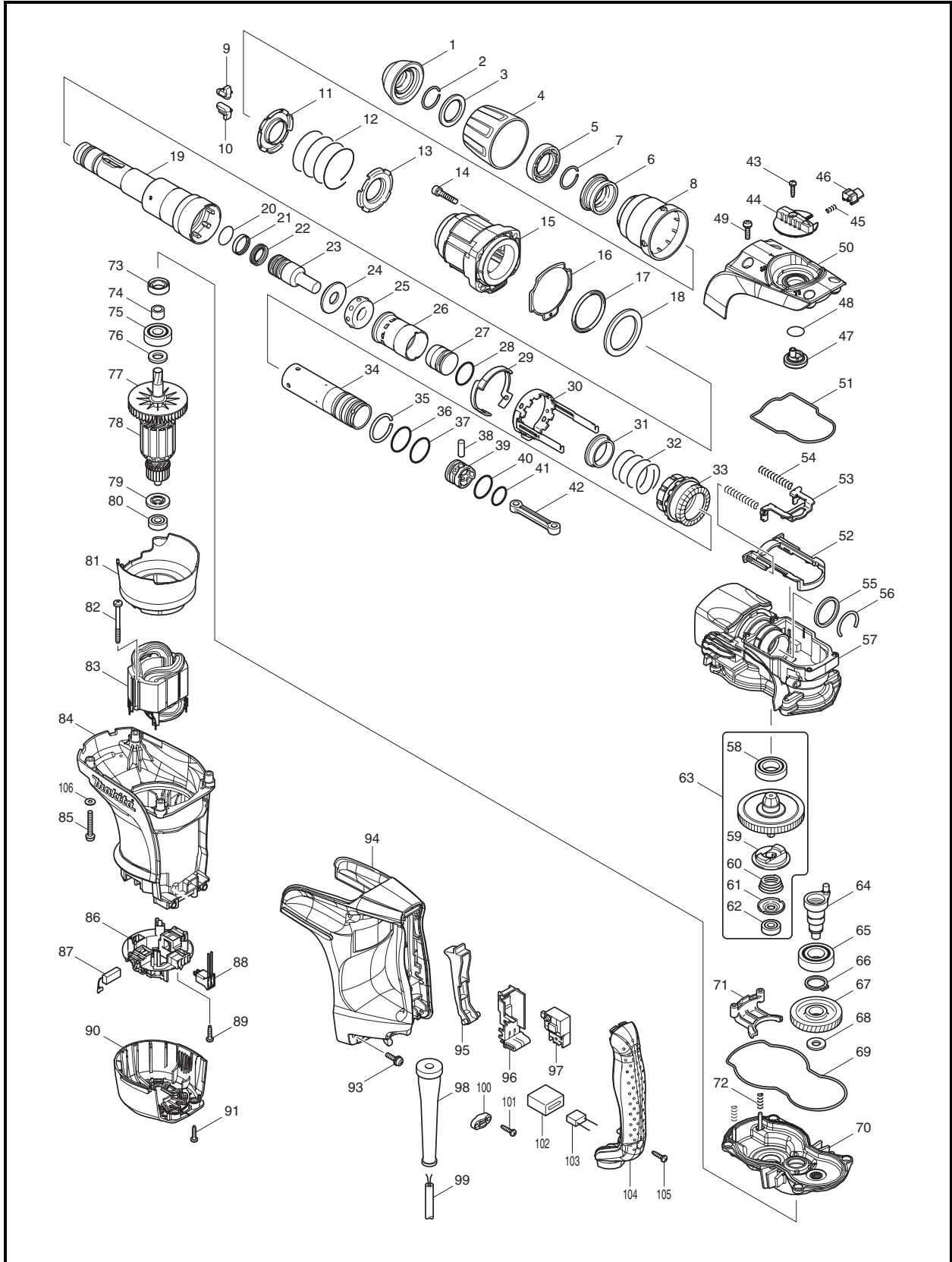



型号 HR4002

图号	零件编号	零件名称	数量	价格代码	备注
001	286272-3	防尘帽	1		
002	231984-3	弹性环 25	1		
003	267272-2	平垫圈 28	1		
004	419015-0	夹头套	1		
005	419002-9		1		
006	324548-1	夹圈	1		
007	231984-3	弹性环 25	1		
008	419016-8	释放盖	1		
009	310161-1	固定块	1		
010	310161-1	固定块	1		
011	345579-7	导向盘	1		
012	233431-0	压簧 48	1		
013	345579-7	导向盘	1		
014	922351-0	内六角螺栓 M6×30	4		
015	158568-1	气缸套总成	1		
15C01	213490-0	油封圈 32	1		
15C02	233963-7	弹性环 45	1		
016	424021-2	密封片	1		
017	262116-1	环 45	1		
018	267336-2	平垫圈 45	1		
019	324542-3	钻套	1		
020	213317-4	O形圈 20	1		
021	213392-0	圈 25	1		
022	213281-9	X形密封圈 18	1		
023	324569-3	冲击杆	1		
024	324573-2	圈 17	1		
025	421901-3	橡胶环 17	1		
026	419003-7	滑动套	1		
027	324571-6	撞锤	1		
028	213962-5	O形圈 22	1		
029	419760-7	锁定导向套	1		
030	165446-8	锁定套	1		
031	331709-6	环 33	1		
032	233448-3	压簧 37	1		
033	227509-9	直齿伞齿轮 25	1		
034	324570-8	汽缸 28.5	1		
035	233935-2	弹性环 32	1		
036	213406-5	O形圈 30	1		
037	213406-5	O形圈 30	1		
038	256197-5	销 7	1		
039	419004-5	活塞	1		
040	213962-5	O形圈 22	1		
041	213379-2	O形圈 21	1		
042	419875-0	连杆	1		
043	266326-2	自攻螺丝 4×18	1		
044	450428-6	转换杆	1		
045	233436-0	压簧 3	1		
046	419873-4	锁定钮	1		
047	450427-8	连杆	1		
048	213265-7	O形圈 17	1		
049	911231-5	半圆头螺丝 M5×20	4		
050	168456-4	曲轴箱盖总成	1		



型号 HR4002

图号	零件编号	零件名称	数量	价格代码	备注
50C01	419919-6	曲轴箱盖	1		
051	424084-8	油封圈	1		
052	419874-2	夹板导向片	1		
053	345582-8	夹板	1		
054	233432-8	压簧 7	2		
055	257268-1	圈 33	1		
056	233937-8	弹性环 31	1		
057	158231-6	曲轴箱总成	1		
058	211323-3	轴承 6904LLU	1		
059	324549-9	传动法兰	1		
060	233936-0	锥形压簧 19-27	1		
061	345581-0	杯形垫圈 8	1		
062	210005-4	轴承 608DDW	1		
063	135086-6	转矩限制器	1		包含零件.58-62
064	324550-4	曲轴	1		
065	211332-2	轴承 6004LLU	1		
066	961060-6	挡圈 S-20	1		
067	226648-2	斜齿轮 46	1		
068	253180-3	平垫圈 10	1		
069	424019-9	油封圈	1		
070	158232-4	齿轮箱	1		
071	419018-4	转换盘	1		
072	233433-6	压簧 5	2		
073	213231-4	油封圈 15	1		
074	331596-3	衬套 12	1		
075	211137-0	轴承 6201LLU	1		
076	253084-9	平垫圈 12	1		
077	241863-7	风叶 70	1		
078	518669-1	转子	1		包含零件.74-77, 79, 80
079	681644-1	绝缘垫圈	1		
080	210005-4	轴承 608DDW	1		
081	419870-0	挡风圈	1		
082	266418-7	自攻螺丝 5×55	2		
083	625763-3	定子	1		
084	419866-1	机壳	1		
085	922256-4	内六角螺栓 M5×35	4		
086	638393-1	碳刷座总成	1		
86C01	643816-6	碳刷握	2		
087	194160-9	碳刷 CB-350	1		
088	638508-0	导线	1		
089	266326-2	自攻螺丝 4×18	4		
090	419867-9	后盖	1		
091	266326-2	自攻螺丝 4×18	2		
093	911233-1	半圆头螺丝 M5×20	4		
094	158585-1	手柄组件	1		
095	419025-7	开关杆	1		
096	154626-1	开关握	1		
097	651922-3	开关 TG71B	1		
098	682560-0	电源线护套 10	1		
099	694388-4	电源线 1.5-2-5.0	1		
100	687140-7	电源线压板	1		
101	266326-2	自攻螺丝 4×18	2		



型号 HR4002

图号	零件编号	零件名称	数量	价格代码	备注
102	685725-3	海绵套	1		
103	645105-5	电容	1		
104	419869-5	手柄盖	1		
105	266326-2	自攻螺丝 4×18	1		
106	941101-4	平垫圈 5	4		
A01	158131-0	手柄总成 36	1		
A02	183126-4	润滑油	1		
A03	265701-9	螺丝 M6×14	1		
A04	266163-4	广口螺栓 M8×80	1		
A05	321248-4	深度规	1		
A06	344491-8	夹簧 68	1		
A07	344492-6	盘	1		
A08	416299-1	侧柄座 68	1		
A09	931302-2	六角螺母 M6	1		
A10	158618-2	塑料携带箱	1		