



牧田®
专业电动工具

型号 **HR3820**

电锤

38毫米 (1-1/2吋)

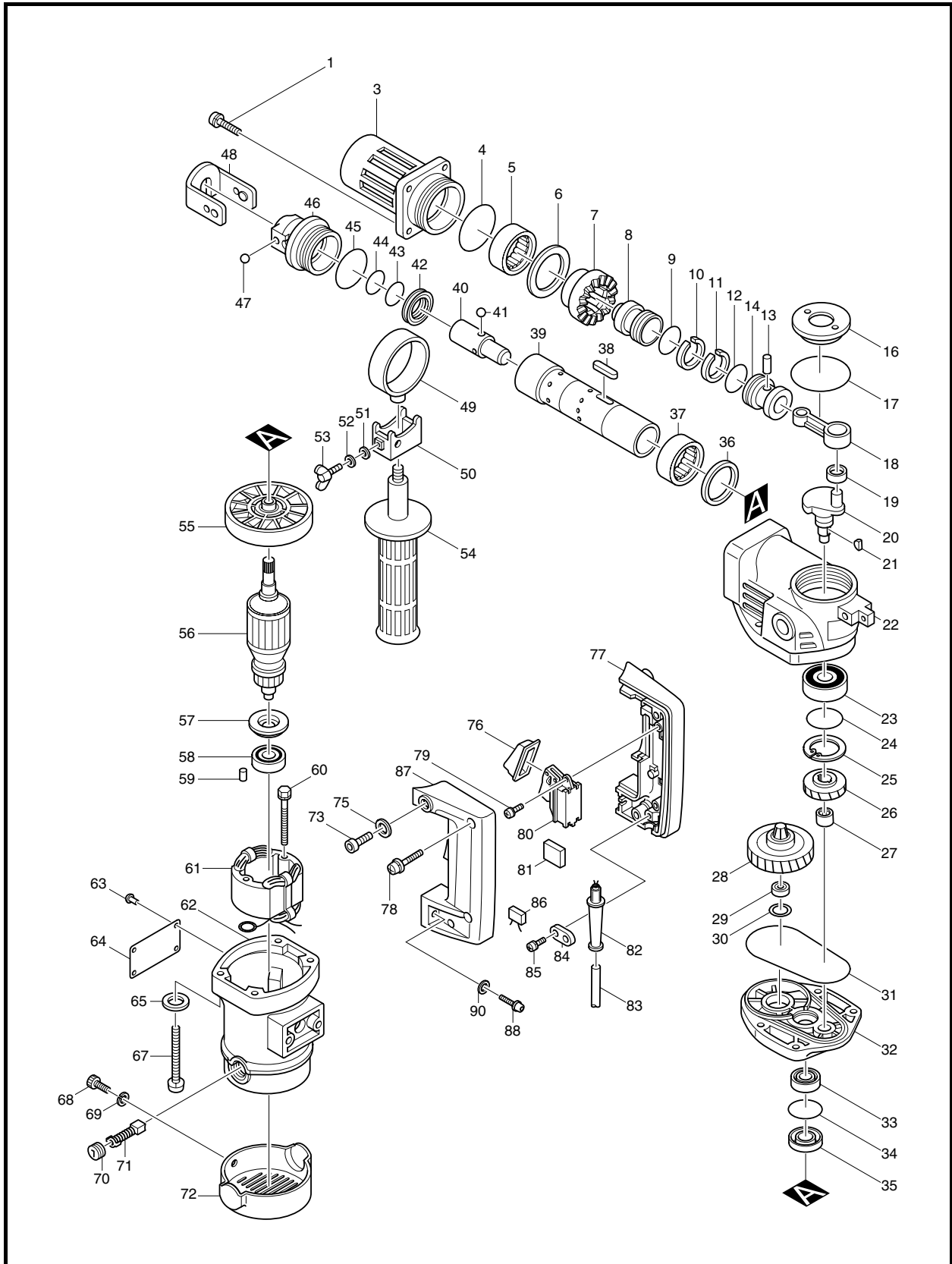



型号 HR3820

图号	零件编号	零件名称	数量	价格代码	备注
1	922341-3	内六角螺栓 M6X25	4		
3	311612-7	汽缸套	1		
4	213655-4	O形圈 56	1		
5	212502-6	滚针轴承 4016	1		
6	253817-2	平垫圈40	1		
7	221367-5	螺旋伞齿轮36	1		
8	322806-9	撞锤	1		
9	213381-5	O形圈 21	1		
10	412037-9	活塞环29	1		
11	412037-9	活塞环29	1		
12	213381-5	O形圈 21	1		
13	256006-8	销子8	1		
14	322196-0	活塞	1		
16	150367-7	曲轴箱盖	1		
17	213554-0	O形圈 44	1		
18	315248-4	连杆	1		
19	212065-2	滚针轴承 1012	1		
20	321725-6	曲轴	1		
21	254002-0	半圆键 3	2		
22	159507-4	曲轴箱	1		包含零件. 24
23	211281-3	轴承6203LLU	1		
24	213507-9	O形圈 40	1		
25	962157-4	挡圈 R-40	1		
26	221676-2	斜齿轮36	1		
27	212005-0	滚针轴承 810	1		
28	151176-7	扭力限制器	1		
29	211034-0	轴承608	1		
30	253314-8	薄垫圈15	1		
31	421688-7	O形圈97	1		
32	157304-2	齿轮箱	1		包含零件. 34
33	211109-5	轴承 6201	1		
34	213459-4	O形圈 32	1		
35	213160-1	油封圈14	1		
36	267060-7	平垫圈35	1		
37	212502-6	滚针轴承 4016	1		
38	254231-5	键4	2		包含零件. 38
39	152338-0	汽缸	1		包含零件. 38
40	322237-2	冲击杆	1		
41	216004-4	钢球 7.9	3		
42	213383-1	X形密封圈25	1		
43	213374-2	O形圈 23.5	1		
44	213374-2	O形圈 23.5	1		
45	213554-0	O形圈 44	1		
46	322327-1	钻套	1		
47	216004-4	钢球 7.9	1		
48	165227-0	工具挡护板	1		
49	164569-9	辅助手柄箍	1		
50	164543-7	辅助手柄座	1		
51	261049-7	橡胶垫圈5.5	1		
52	261049-7	橡胶垫圈5.5	1		



型号 HR3820

图号	零件编号	零件名称	数量	价格代码	备注
53	924321-5	蝶形螺栓 M6X18	1		
54	273472-4	辅助手柄	1		
55	241827-1	风叶82	1		
56	512818-2	转子组件 220V	1		"包含零件. 55,57,58"
57	681625-5	绝缘垫圈	1		
58	211033-2	轴承 608LB	1		
59	263014-2	橡胶柱4	1		
60	265345-5	十字槽六角头螺栓 M5X60	2		
61	528706-3	定子组件 220V	1		
62	183383-4	电机机壳	1		包含零件. 59
63	953106-2	铆钉0-5	4		
64	855125-3	铭牌 HR3820	1		
65	941152-7	平垫圈6	4		
67	922371-4	内六角螺栓 M6X50	4		
68	922222-1	内六角螺栓 M5X16	1		
69	942101-7	弹簧垫圈 5	1		
70	643600-9	碳刷盖 6-10	2		
71	181038-5	A.C.碳刷CB-105	1		
72	284056-3	后盖	1		
73	922336-6	内六角螺栓 M6X22	2		
75	941152-7	平垫圈6	2		
76	421265-5	开关防尘罩	1		
77	181653-5	手柄组件	1		包含零件. 87
78	911243-8	半圆头螺钉 M5X25	3		
79	911129-6	半圆头螺丝 M4X16	1		
80	651145-3	开关 C3D-H-MS	1		
81	685700-9	海绵垫	1		
82	682540-6	电源线护套 9.3-90	1		
83	694337-1	电源线1.5-2-5.0	1		
84	687001-1	电源线压板	1		
85	911133-5	半圆头螺丝 M4X18	2		
86	645253-0	电容	1		
87	181653-5	手柄组件	1		包含零件. 77
88	922341-3	内六角螺栓 M6X25	2		
90	941152-7	平垫圈6	2		
400	783202-0	六角扳手4	1		
402	321248-4	深度规	1		
403	150910-2	工具箱	1		
408	835274-2	机壳	1		
906	646324-6	接线端子	1		