



牧田®
专业电动工具

型号 **9566C**

角向磨光机

150mm (6")

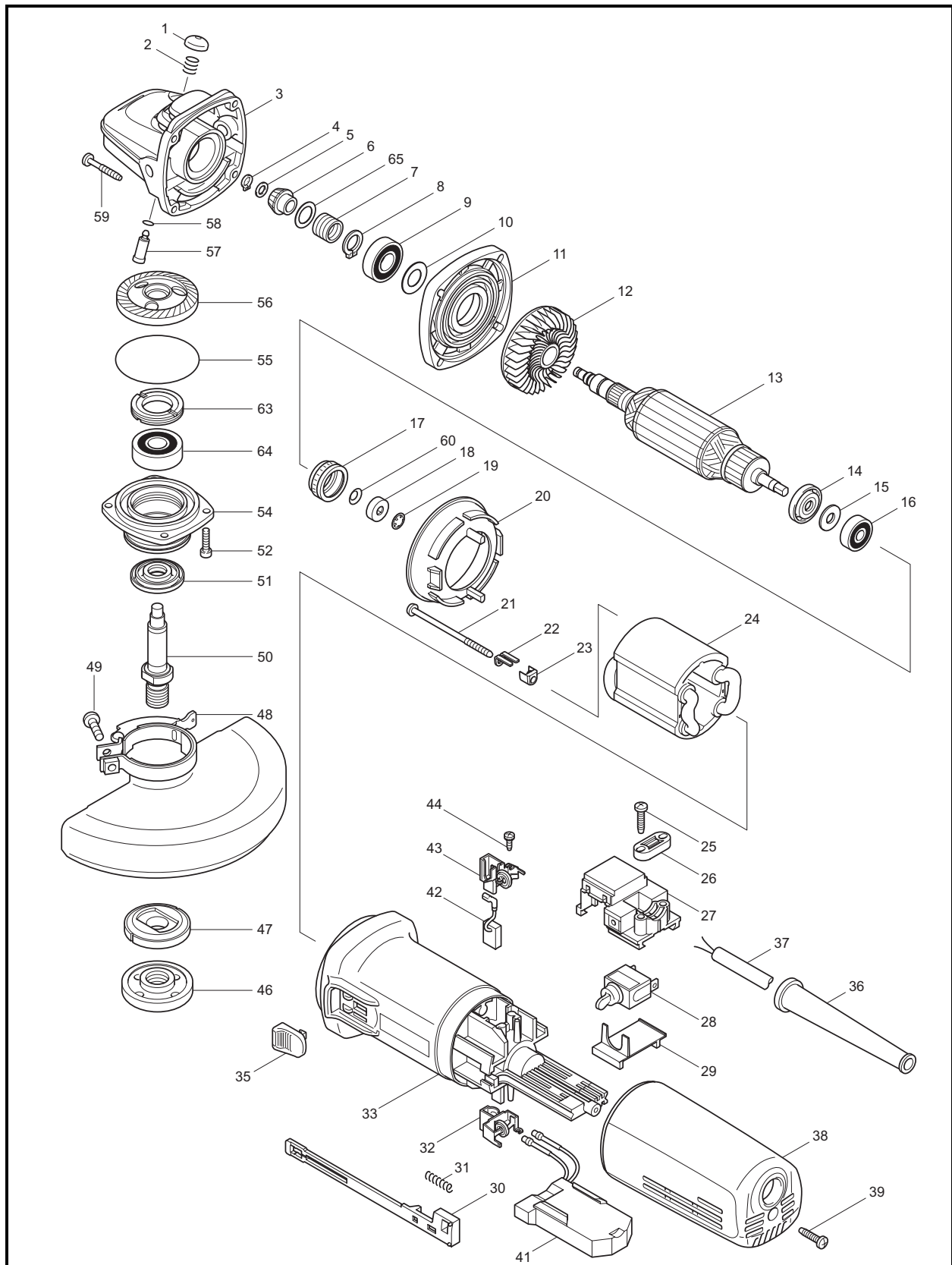



型号 9566C

图号	零件编号	零件名称	数量	价格代码	备注
001	418067-8	锁销盖	1		
002	233072-2	压簧 8	1		
003	153488-4	齿轮箱	1		
004	961002-0	挡圈 S-6	1		
005	253077-6	平垫圈 6	1		
006	227429-7	螺旋伞齿轮 9	1		
007	233901-9	锁紧簧 12	1		
008	961052-5	挡圈 S-12	1		
009	211142-7	轴承 6001LLB	1		
010	253084-9	平垫圈 12	1		
011	317359-1	齿轮箱盖	1		
012	240033-5	风叶 57	1		
013	515208-8	转子组件 220-240V	1		包含零件 .12、14-16
014	681656-4	绝缘垫圈	1		
015	253823-7	平垫圈 7	1		
016	210027-4	轴承 627DDW	1		
017	421738-8	橡皮圈 22	1		
018	688117-5	磁圈	1		
019	259039-2	自锁圈 6	1		
020	413076-2	挡风圈	1		
021	266258-3	自攻螺丝 4X70	2		
022	344871-8	固定架	2		
023	417237-6	绝缘盖	2		
024	626503-2	定子 220-240V	1		
025	265995-6	自攻螺丝 4X18	2		
026	687052-4	电源线压板	1		
027	632945-0	开关架	1		
028	651418-4	开关 ST115A-40	1		
029	687113-0	盖子	1		
030	417186-7	开关杆	1		
031	233071-4	压簧 4	1		
032	643760-7	碳刷握	1		
033	451278-2	机壳	1		
035	417813-6	开关按钮	1		
036	682559-5	电源线护套 8	1		
037	694022-6	电源线 1.0-2-2.5	1		
038	417183-3	后盖	1		
039	265995-6	自攻螺丝 4X18	1		
041	631492-8	控制器	1		
042	191978-9	碳刷 CB-318	1		
043	643760-7	碳刷握	1		
044	266256-7	自攻螺丝 PT3X10	4		
046	224554-5	锁紧螺母 14-45	1		
047	224415-9	内挡圈 42	1		
048	135226-6	砂轮保护罩	1		包含零件 .49
049	265197-4	半圆头螺丝 M5X14	1		
050	324035-0	主轴	1		
051	415300-9	迷宫式垫圈	1		
052	265490-6	内六角螺丝 M4X16	4		
054	318334-0	轴承室	1		
055	213673-2	O形圈 52	1		
056	227430-2	螺旋伞齿轮 35	1		



型号 **9566C**

图号	零件编号	零件名称	数量	价格代码	备注
057	256459-1	锁销	1		
058	213048-5	O形圈 6	1		
059	266257-5	自攻螺丝 4X28	4		
060	267756-0	波形弹性垫圈 6	1		
063	285841-7	轴承托	1		
064	211129-9	轴承 6201DDW	1		
065	253052-2	平垫圈 12	1		
A01	152490-4	侧柄	1		
A02	782407-9	锁紧扳手 35	1		