



牧田®
专业电动工具

型号 906

电磨

6毫米

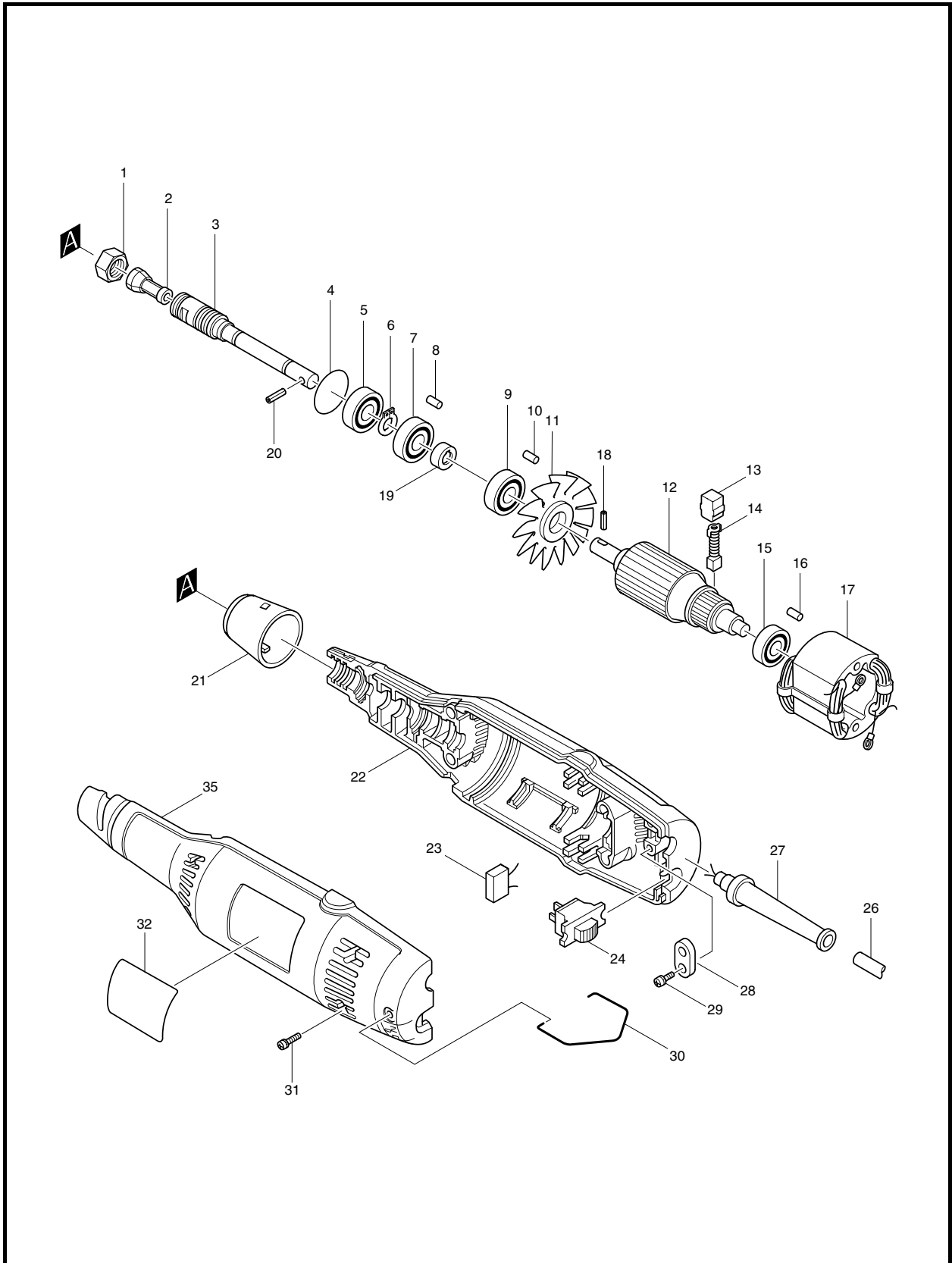



型号 906

图号	零件编号	零件名称	数量	价格代码	备注
1	763606-2	套筒螺母M6	1		
2	763620-8	锥形套筒6MM	1		
3	321194-1	主轴	1		
4	213373-4	O形圈 22	1		
5	211033-2	轴承 608LB	1		
6	961004-6	挡圈 S-8	1		
7	211033-2	轴承 608LB	1		
8	263002-9	橡胶柱 4	1		
9	211033-2	轴承 608LB	1		
10	263002-9	橡胶柱 4	1		
11	241100-9	风叶52	1		
12	511403-8	转子组件 220V	1		"包含零件. 9,11,15"
13	643552-4	碳刷握 5X8	1		
14	191627-8	碳刷 CB-64	1		
15	211028-5	轴承 627LB	1		
16	263002-9	橡胶柱 4	1		
17	521388-0	定子组件 220V	1		
18	951057-3	弹性圆柱销 3-12	1		
19	410986-4	联轴节	1		
20	951057-3	弹性圆柱销 3-12	1		
21	341553-3	前罩	1		
22	181675-5	外壳组件	1		"包含零件. 8,10,16,35"
23	645105-5	电容	1		
24	651603-9	开关 SS106A-5	1		
26	694022-6	电源线1.0-2-2.5	1		
27	682500-8	电源线护套 8.5-72	1		
28	687031-2	电源线压板	1		
29	911133-5	半圆头螺丝 M4X18	2		
30	321193-3	吊攀	1		
31	911148-2	半圆头螺丝 M4X25	4		
32	815460-1	铭牌 906	1		
35	181675-5	外壳组件	1		"包含零件. 8,10,16,22"
400	794217-2	修整磨刀石	1		
401	781003-0	扳手 10	1		
402	781008-0	扳手 17	1		
403	741614-3	磨轮 1-19-60	1		
404	741615-1	磨轮4-19-61	1		