



牧田®
专业电动工具

型号 **9006B**

角向磨光机

150毫米 (6吋)

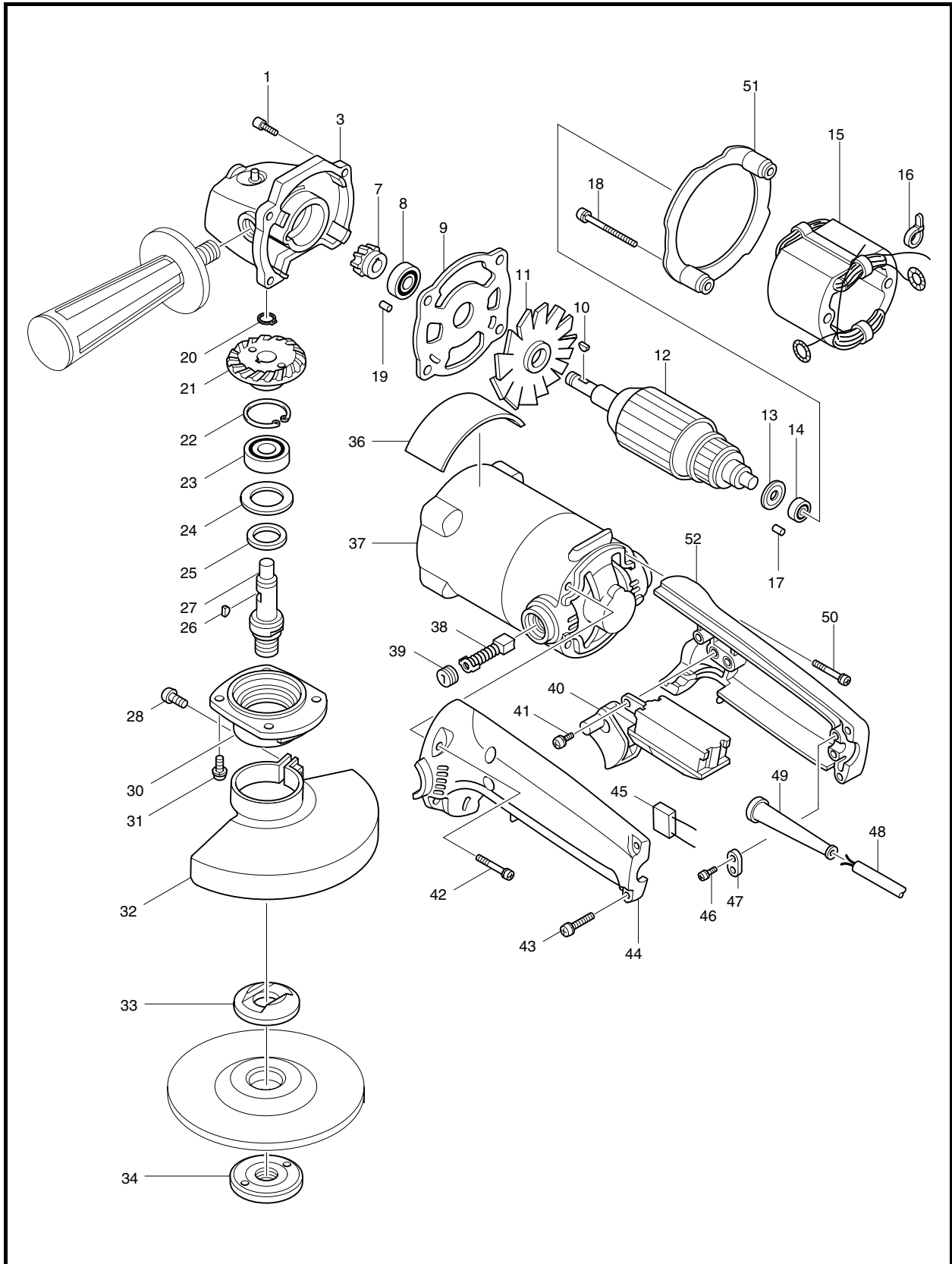



型号 9006B

图号	零件编号	零件名称	数量	价格代码	备注
1	911241-2	半圆头螺丝 M5X25 W	4		
3	159710-7	齿轮箱	1		包含零件. 19
7	181737-9	螺旋伞齿轮组件	1		包含零件. 21
8	211088-7	轴承6000DDW	1		
9	341681-4	轴承保持架	1		
10	254002-0	半圆键 3	1		
11	241517-6	风叶70	1		
12	518616-2	转子组件 220V	1		"包含零件. 11,13,14"
13	681613-2	绝缘垫圈	1		
14	210005-4	轴承 608DDW	1		
15	522673-4	定子组件 220V	1		
16	687010-0	轧带	1		
17	263014-2	橡胶柱4	1		
18	911290-9	半圆头螺丝 M5X65	2		
19	263002-9	橡胶柱 4	1		
20	961052-5	挡圈S-12	1		
21	181737-9	螺旋伞齿轮组件	1		包含零件. 7
22	962151-6	挡圈 R-32	1		
23	211129-9	轴承 6201DDW	1		
24	267126-3	平垫圈22	1		
25	443051-4	垫圈20	1		
26	254002-0	半圆键 3	1		
27	321544-0	主轴	1		
28	251259-4	半圆头螺丝M5X16	1		
30	315282-4	轴承室	1		
31	266148-0	内六角螺栓 M4X14	4		
32	133533-1	防护罩150	1		
33	224029-4	内压板40	1		
34	224521-0	锁紧螺母16-40	1		
36	854291-3	铭牌 9006B	1		
37	156734-4	电机机壳	1		包含零件. 17
38	181030-1	碳刷CB-100	1		
39	643600-9	碳刷盖 6-10	2		
40	651128-3	开关 C3D-15AS	1		
42	911248-8	半圆头螺丝 M5X28	2		
43	911143-2	半圆头螺丝 M4X22 WR	3		
44	182853-0	手柄组件	1		包含零件. 52
45	645253-0	电容	1		
46	265995-6	自攻螺丝 PT4X18	2		
47	687052-4	电源线压板	1		
48	694022-6	电源线1.0-2-2.5	1		
49	682503-2	电源线护套 8-90	1		
50	911248-8	半圆头螺丝 M5X28	2		
51	411876-4	挡风圈	1		
52	182853-0	手柄组件	1		包含零件. 44
53	687051-6	电源线压板	1		
400	152492-0	辅助手柄	1		
401	741448-4	砂轮罩	1		
402	782412-6	锁紧螺母扳手28	1		