



牧田®  
专业电动工具

型号 **6924N**

**扭剪扳手**

M22 (7/8吋), M24 (1吋)

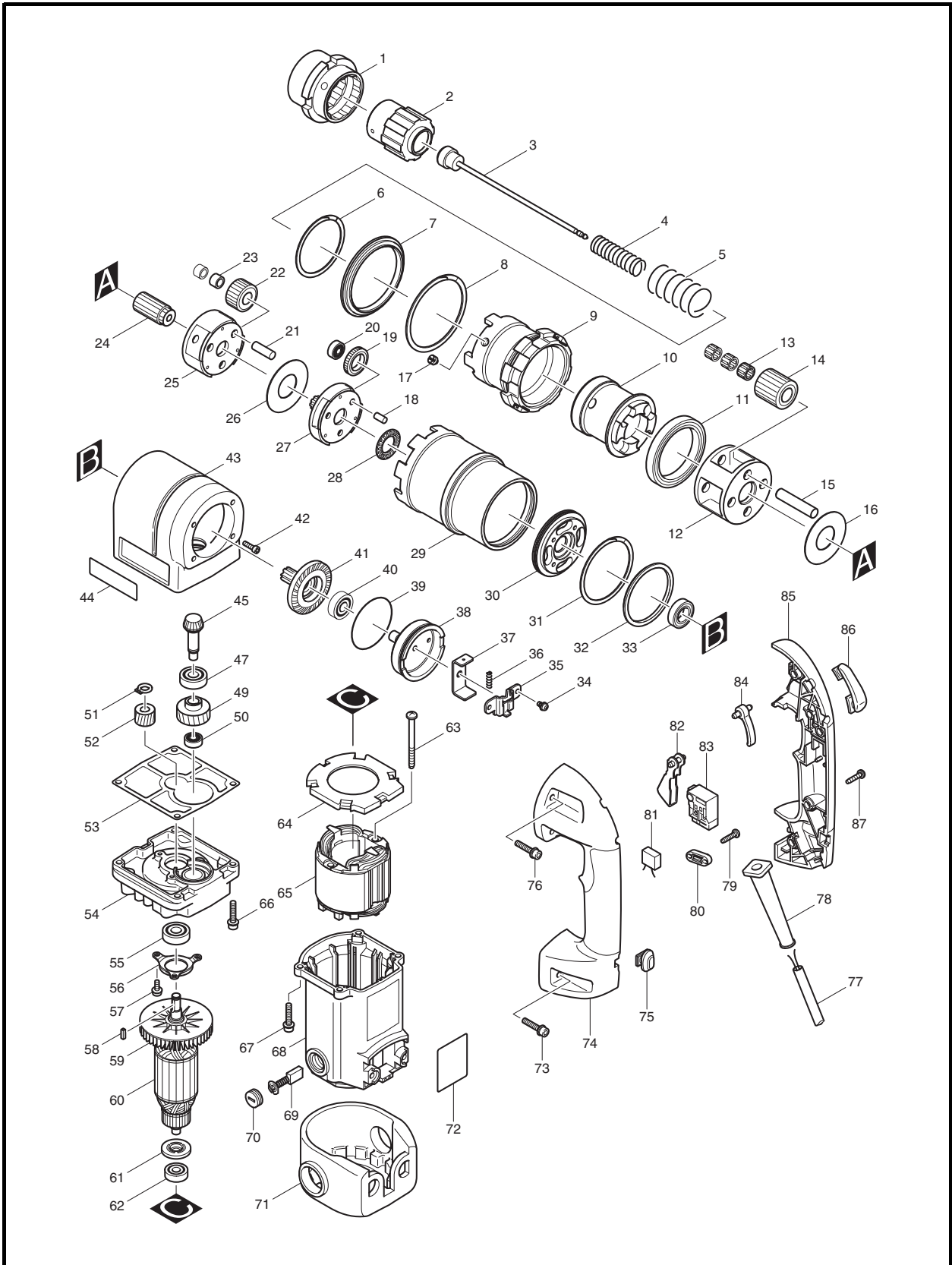



# 型号 6924N

图号	零件编号	零件名称	数量	价格代码	备注
001	194034-4	外套筒 22-49	1		
002	194036-0	内套筒 22-49	1		
003	165404-4	堑头接杆	1		
004	233418-2	压簧 16	1		
005	233420-5	压簧 28	1		
006	257945-5	挡圈 68	1		
007	324623-3	隔圈	1		
008	962372-0	挡圈 78	1		
009	324624-1	外支承套	1		
010	154492-6	内支承套	1		
011	211653-2	轴承 6811	1		
012	310159-8	齿轮托架 B	1		
013	212078-3	滚针轴承 1010	12		
014	227144-3	直齿轮 18	4		
015	268124-0	销子 10	4		
016	267289-5	平垫圈 25	1		
017	266022-2	一字平头螺丝 M8X8	2		
018	256211-7	销子 6	3		
019	227140-1	直齿轮 26	3		
020	211012-0	轴承 606ZZ	3		
021	268104-6	销子 8	3		
022	227142-7	直齿轮 26	3		
023	212026-2	滚针轴承 808	6		
024	227143-5	直齿轮 10	1		
025	310158-0	齿轮托架 A	1		
026	267289-5	平垫圈 25	1		
027	227141-9	直齿轮 11	1		
028	216419-5	推力滚针轴承 1831	1		
029	227155-8	内齿轮 46-64	1		
030	324519-8	轴承托架	1		
031	257943-9	挡圈 68	1		
032	257263-1	环 58	1		
033	211221-1	轴承 6902	1		
034	266199-3	内六角螺栓 M4X6	2		
035	345476-7	导向板	1		
036	233421-3	压簧 4	1		
037	345493-7	止动板	1		
038	324521-1	支承杆	1		
039	213656-2	O形圈 53	1		
040	211064-1	轴承 6000	1		
041	226828-0	齿轮 11-47	1		
042	922122-5	内六角螺栓 M4X14	4		
043	183928-8	齿轮箱	1		包含零件.44
044	819001-5	牧田牌标签	2		
045	227483-1	螺旋伞齿轮 15	1		
047	211097-6	轴承 6000LLB	1		
049	226598-1	斜齿轮组件 27	1		
050	211012-0	轴承 606ZZ	1		
051	961004-6	挡圈 S-8	1		
052	226597-3	斜齿轮 15	1		



# 型号 6924N

图号	零件编号	零件名称	数量	价格代码	备注
053	418801-6	密封垫圈	1		
054	317835-5	齿轮箱组件	1		
055	211097-6	轴承 6000LLB	1		
056	344470-6	轴承保持架	1		
057	251308-7	十字半圆头螺丝 M4X10	3		
058	254236-5	键 3	1		
059	241863-7	风叶 70	1		
060	513592-5	转子组件 220V	1		"包含零件. 59,61,62"
061	681644-1	绝缘垫圈	1		
062	211031-6	轴承 608LLB	1		
063	266044-2	自攻螺丝 M5X60	2		
064	418797-1	挡风板	1		
065	594527-5	定子组件 220V	1		
066	922243-3	内六角螺栓 M5X25	4		
067	922243-3	内六角螺栓 M5X25	4		
068	154491-8	电机机壳	1		
069	191963-2	碳刷 CB-303	1		
070	643750-0	碳刷盖 5-11	2		
071	421891-0	保护套 C	1		
072	861055-8	铭牌 6924NB	1		
073	922243-3	内六角螺栓 M5X25	2		
074	183880-0	手柄组件	1		包含零件. 85
075	421890-2	保护套 B	1		
076	922243-3	内六角螺栓 M5X25	4		
077	694324-0	电源线 1.5-2-2.5	1		
078	682573-1	电源线护套 10	1		
079	265995-6	自攻螺丝 M4X18	2		
080	687052-4	电源线压板	1		
081	645105-5	电容	1		
082	414436-1	开关扳机	1		
083	651835-8	开关 SP215C	1		
084	310157-2	铲形杆	1		
085	183880-0	手柄组件	1		包含零件. 74
086	421889-7	保护套 A	1		
087	266045-0	自攻螺丝 M4X20	4		
A01	823286-7	铁制携带箱	1		
A02	783001-0	一字螺丝刀 6	1		
E01	652257-5	线卡	4		