



牧田®  
专业电动工具

型号 **6704D**

**起子机**

(充电式角向起子机)

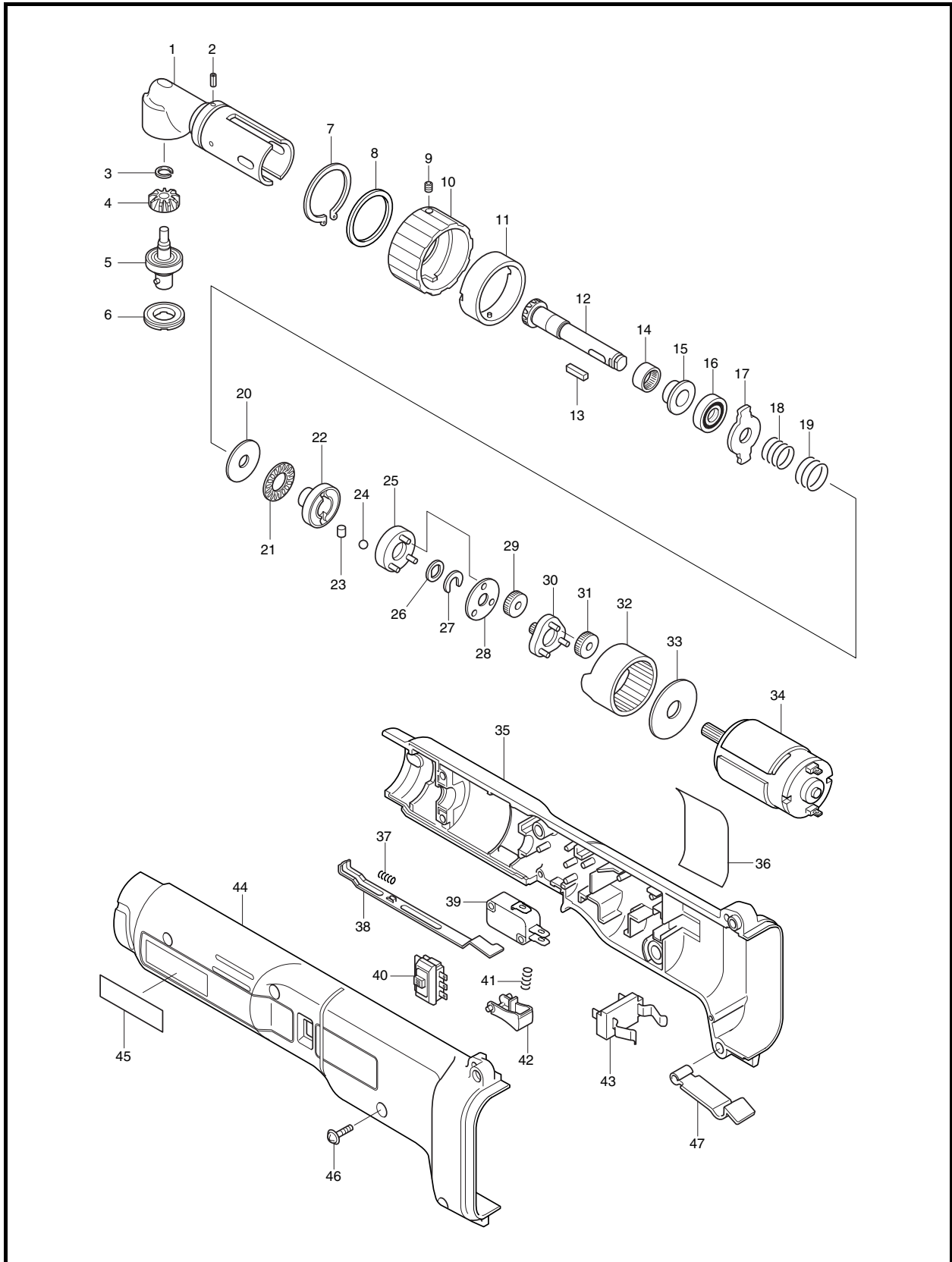



# 型号 6704D

图号	零件编号	零件名称	数量	价格代码	备注
1	152558-6	齿轮箱组件	1		
2	258002-2	弹簧销 3-6	2		
3	961023-2	挡圈 S-7	1		
4	221391-8	斜齿轮	1		
5	152400-1	主轴座	1		
6	285671-6	轴承保持架 13-23	1		
7	961172-5	挡圈 S-34	1		
8	267093-2	平垫圈34	1		
9	266025-6	螺丝 M4X6	2		
10	415444-5	换环	1		
11	152406-9	锁紧套筒	1		
12	221390-0	齿轮轴	1		
13	254235-7	键4	1		
14	212104-8	滚针轴承 1212	1		
15	343798-9	定位件	1		
16	211061-7	轴承 6000LLB	1		
17	343897-7	滑动块	1		
18	233026-9	压簧15	1		
19	233027-7	压簧20	1		
20	267024-1	平垫圈12	1		
21	216402-2	推力滚针轴承1224	1		
22	322493-4	保持架	1		
23	256217-5	销子4	2		
24	216013-3	钢球 6	2		
25	152399-0	齿轮座	1		
26	253998-2	锁紧垫圈	1		
27	343945-2	U形垫圈	1		
28	343896-9	垫板	1		
29	226204-8	直齿轮28	3		
30	153196-7	直齿圆柱齿轮总成11	1		
31	226204-8	直齿轮28	3		
32	226205-6	内齿轮67	1		
33	267067-3	平垫圈 12	1		
34	629624-9	直流电机 9.6V	1		
35	183057-7	外壳组件	1		"包含零件. 44,45"
36	851442-9	铭牌 6704D	1		
37	233025-1	压簧2	1		
38	343898-5	开关连杆	1		
39	651942-7	开关 V15-1A6-IN	1		
40	651872-2	控制器 C3BC-B01	1		
41	233024-3	压簧4	1		
42	414752-1	开关操作杆	1		
43	643909-9	电池夹	1		
44	183057-7	外壳组件	1		"包含零件. 35,45"
45	819063-3	牧田牌标签	1		
46	911143-2	半圆头螺丝 M4X22 WR	6		
47	344798-2	固定板	1		
E01	824380-8	工具箱	1		
E02	192019-4	电池9100	1		
E03	630217-7	充电器DC9710	1		
E04	414938-7	电池盖	1		