



牧田®
专业电动工具

型号 1911B

电刨

110毫米 (4-3/8吋)

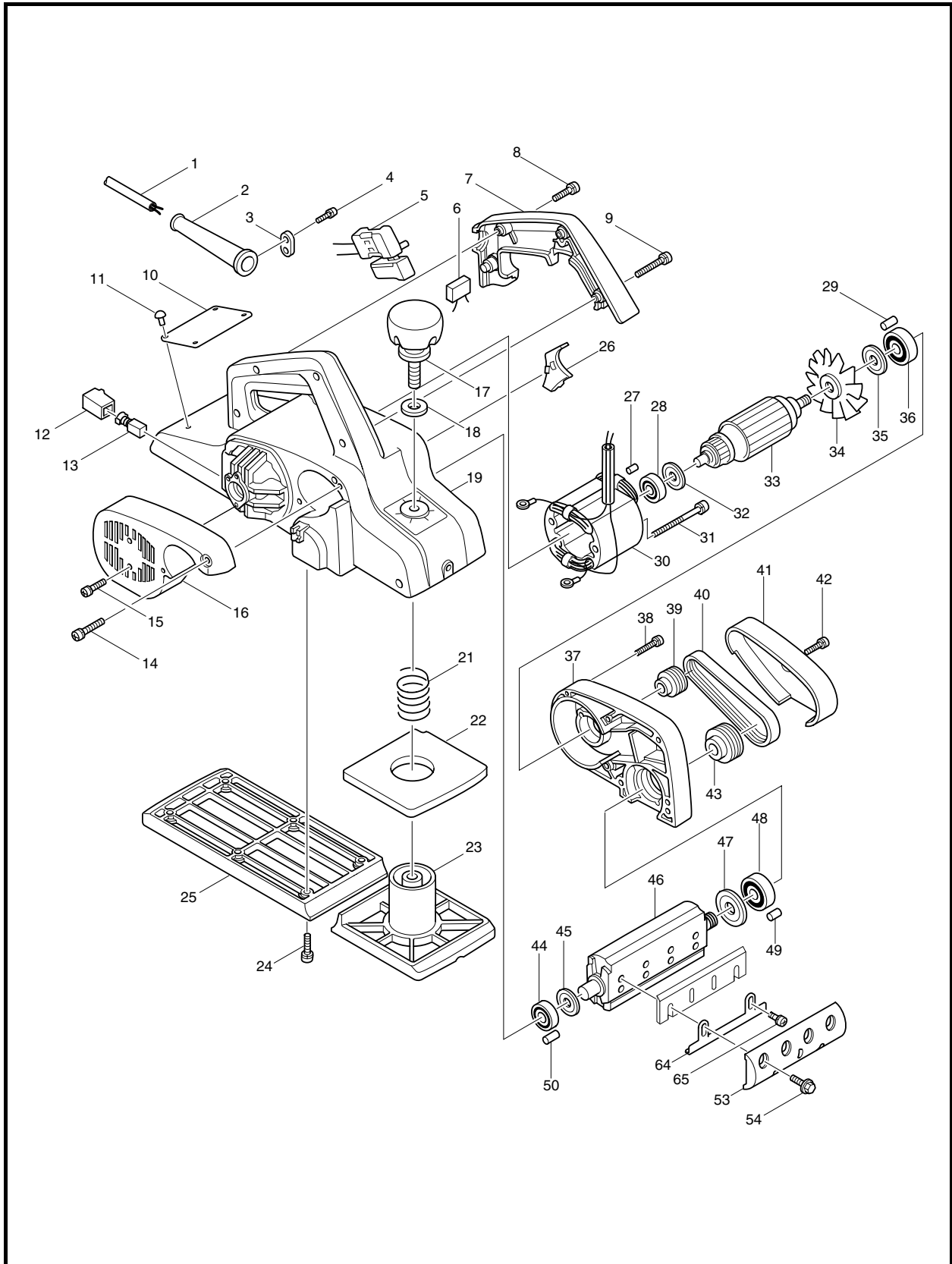



型号 1911B

图号	零件编号	零件名称	数量	价格代码	备注
1	694087-8	电源线1.5-2-5.0	1		
2	682502-4	电源线护套 8-85	1		
3	687052-4	电源线压板	1		
4	911133-5	半圆头螺丝 M4X18	2		
5	651225-5	开关 SGEL216C	1		
6	645200-1	电容	1		
7	411423-1	手柄盖	1		
8	911168-6	半圆头螺丝M4X40	1		
9	911153-9	半圆头螺丝 M4X28	3		
10	815099-0	铭牌 1911B	1		
11	953106-2	铆钉0-5	4		
12	643601-7	碳刷握 6-10	2		
13	181410-1	碳刷CB-106	1		
14	911168-6	半圆头螺丝M4X40	1		
15	911123-8	半圆头螺丝 M4X14	2		
16	411425-7	后盖	1		
17	271226-3	调节手柄50	1		
18	941251-5	平垫圈10	1		
19	159336-5	机壳	1		"包含零件. 27,50"
21	231004-3	压簧 18	1		
22	421147-1	橡胶衬板	1		
23	312951-8	前底板	1		
24	911226-8	半圆头螺丝 M5X18	6		
25	312952-6	后底板	1		
26	411428-1	挡板	1		
27	263014-2	橡胶柱4	1		
28	211031-6	轴承 608LLB	1		
29	263002-9	橡胶柱 4	1		
30	522418-0	定子组件 220V	1		
31	911290-9	半圆头螺丝 M5X65	2		
32	681613-2	绝缘垫圈	1		
33	516083-5	转子组件 220V	1		"包含零件. 28,32,34,35,36"
34	241519-2	风叶68	1		
35	213051-6	防尘密封圈10	1		
36	211066-7	轴承6200LLB	1		
37	152362-3	轴承座	1		"包含零件. 29,49"
38	911158-9	半圆头螺丝M4X30	6		
39	222050-7	皮带轮 4-24L	1		
40	225069-5	皮带	1		
41	411426-5	皮带罩	1		
42	911123-8	半圆头螺丝 M4X14	1		
43	222063-8	皮带轮 4-38	1		
44	211062-5	轴承 6000ZZ	1		
45	341389-0	垫圈10	1		
46	161119-1	刀轴	1		
47	341377-7	垫圈12	1		
48	211107-9	轴承6201ZZ	1		
49	263005-3	橡胶柱 6	1		
50	263002-9	橡胶柱 4	1		
53	344442-1	刀轴压板	1		
54	251609-3	六角头螺栓 M6X17	8		
64	341601-8	调节板	2		
65	251246-3	半圆头螺丝M4X5	4		
400	123055-9	刨刀夹总成	1		
404	123062-2	刀口规	1		
405	782209-3	套口扳手	1		
406	793008-8	刨刀110	1		